



## Garagen-Sectionaltor

***EcoStar***<sup>®</sup> Made by Hörmann

Ersatzteil-Übersicht: Gültig ab 01.10.2011

# Hörmann Niederlassungen und Vertretungen

## Hörmann KG Verkaufsgesellschaft

Upheider Weg 94-98, D-33803 Steinhagen  
Postfach 12 61, D-33792 Steinhagen  
Telefon 0 52 04 - 9 15-0, Telefax 0 52 04 -915 277  
Internet: www.hoermann.de, www.hoermann.com

## Verkaufsniederlassungen in Deutschland

**Hörmann NL Berlin**  
Industriestraße 12-14  
15366 Dahlwitz-Hoppegarten  
Tel. 03342 3896-0  
Fax 03342 3896-11

**Hörmann NL Hamburg**  
Süderstraße 2  
24568 Kaltenkirchen  
Tel. 04191 8087-0  
Fax 04191 8087-10

**Hörmann NL München**  
Lise-Meitner-Straße 10  
85662 Hohenbrunn  
Tel. 08102 785-0  
Fax 08102 785-200

**Hörmann NL Bremen**  
Mittelwending 25  
28844 Weyhe  
Tel. 04203 8166-3  
Fax 04203 8166-65

**Hörmann NL Hannover**  
Industriestraße 4  
30916 Isernhagen  
Tel. 0511 97253-0  
Fax 0511 773390

**Hörmann NL Nürnberg**  
Am Pestalozziring 11  
91058 Erlangen  
Tel. 09131 6068-0  
Fax 09131 601248

**Hörmann NL Erfurt**  
Wandersleber Straße 17  
99192 Apfelstädt  
Tel. 036202 24-0  
Fax 036202 24-119

**Hörmann NL Herne**  
Schloßstraße 30  
44653 Herne-Wanne-Eickel  
Tel. 02325 9289-0  
Fax 02325 9289-10

**Hörmann NL Steinhagen**  
An der Jüpke 5  
33803 Steinhagen  
Tel. 05204 1005-0  
Fax 05204 7500

**Hörmann NL Frankfurt**  
Hanauer Landstraße 88  
63538 Großkrotzenburg  
Tel. 06186 2007-0  
Fax 06186 2007-50

**Hörmann NL Köln/Bonn**  
Robert-Bosch-Straße 6 a  
53919 Weilerswist  
Tel. 02254 609-0  
Fax 02254 609-25

**Hörmann NL Stuttgart**  
Industriestraße 18  
71272 Renningen  
Tel. 07159 1635-0  
Fax 07159 1635-10

**Hörmann NL Leipzig**  
Bahnhofstraße 43  
66629 Freisen  
Tel. 06855 993-0  
Fax 06855 9044

**Hörmann NL Leipzig**  
Gewerbeallee 17  
04821 Brandis  
Tel. 034292 61-600  
Fax 034292 61-829

## Internationale Verkaufsgesellschaften

**A Hörmann Austria Ges. mbH**  
A-5310 Mondsee  
info@hoermann.at

**GR Hörmann Hellas Ltd.**  
GR-19400 Koropi  
info@hormann.gr

**RUS Hörmann Russia OOO**  
RUS-196626  
Sankt Petersburg  
info@hormann.com.ru

**B Hörmann Belgium NV/SA**  
B-3700 Tongeren  
info@hormann.be

**H Hörmann Hungária Kft.**  
H-2310  
Szigetszentmiklós  
info@hormann.hu

**S Hörmann Svenska AB**  
S-70369 Örebro  
info@hoermann.se

**BG Hörmann Bulgaria EOOD**  
BG-1510 Sofia  
info.sof@hoermann.bg

**HK Hörmann (Hong Kong) Ltd.**  
North Point,  
Hong Kong  
info@hoermann.com.hk

**SK Hörmann Slovenska republica s.r.o.**  
SK-821 04 Bratislava  
info.bts@hoermann.com

**BR Hörmann Brasil Portas Ltda**  
BR - Sao Paulo SP  
CEP 04547-004  
info.sao@hoermann.com

**I Hörmann Italia S.r.l.**  
I-38015 Lavis (Trento)  
info@hormann.it

**SRB Hörmann Vrata**  
SRB-11000 Beograd  
i.bjelobrk@hoermann.com

**CH Hörmann Schweiz AG**  
CH-4702 Oensingen  
info@hoermann.ch

**IND Hörmann India Pvt. Ltd.**  
Andheri (W)  
IN-Mumbai 400 053  
info@hormann.in

**TR Hörmann Yapi Elemanlari Tic Ltd. Sti.**  
A34788 Tasdelen-  
Ümraniye,  
TR-Istanbul  
info.ist@hoermann.com

**CN Hörmann Beijing Door Production Co. Ltd.**  
100176 Beijing,  
P.R. China  
info@hoermann.cn

**KZ Hörmann Kazakhstan**  
KZ-05000 4 Almaty  
a.ljubimov@hormann.kz

**UA Hörmann Ukraine TOV**  
UA-04176 Kiev  
info@hoermann.com.ua

**CZ Hörmann Česká republika s.r.o.**  
CZ-252 68  
info@hormann.cz

**LT Hörmann Lietuva UAB**  
LT-02244, Vilnius  
info@hormann.lt

**UAE Hörmann Middle East FZE**  
UAE-Dubai  
info.dxb@hormann.com

**DK Hörmann Danmark AS**  
DK-8920 Randers  
info@hoermann.dk

**N Hörmann A/S Norge**  
N-4640 Søgne  
info@hoermann.no

**USA Hörmann LLC**  
USA-60538  
Montgomery, Illinois  
info@hormann.us

**E Hörmann España, S.A.**  
E-08228 Terrassa  
info@hormann.es

**NL Hörmann Nederland BV**  
NL-3771 MB Barneveld  
info@hormann.nl

**USA Hörmann Flexon LLC**  
USA-15056 Leetsdale,  
PA  
info@hormann-flexon.com

**EST Hörmann Eesti Oü**  
EST-76505 Saue  
info.ee@hoermann.com

**P Hörmann Portugal, Lda.**  
P-2710 - 297 Sintra  
info@hormann.pt

**F Hörmann France SAS**  
F-95500 Gonesse  
info@hormann.fr

**PL Hörmann Polska sp.z.o.o.**  
PL-62-052 Komorniki  
info@hormann.pl

**GB Hörmann UK Ltd.**  
GB-Leicestershire  
LE67 4JW  
info@hoermann.co.uk

**RO Hörmann Romania S.R.L.**  
RO-77042 Chiajna, Ilfov  
info@hormann.ro

Details to unseren Landesgesellschaften und den zugehörigen Niederlassungen finden sie unter [www.hoermann.com](http://www.hoermann.com)

## Zahlungsbedingungen für Deutschland

- Preise in € zuzüglich Porto und Verpackung.
- Frachtfreie Artikel sind separat gekennzeichnet.
- Die gesetzlich festgelegte Mehrwertsteuer wird hinzugerechnet.
- Rücknahme und Umtausch gelieferter Ware ist ausgeschlossen.
- Es gelten die Lieferungs- und Montagebedingungen (Stand 1.6.2003)
- Mit Erscheinen dieser Preisliste ist die bisherige Ersatzteil-Preisliste für Garagen-Sectionaltore EcoStar ungültig.
- **Urheberrechtlich geschützt! Vervielfältigungen, auch auszugsweise, bzw. Weiterleitung sind untersagt. Änderungen vorbehalten.**

## Ausländische Vertretungen

AUS ARM AZ BIH BRN BY CY DOM DZ ET FIN GE HR IL IRL IS KOS KSA  
L LV M MA MK MNE OM G RA RC RCH RIM ROU SLD TN UAE







### Vertragspartner der Interseroh AG





Unsere Verpackungen werden erfasst, stofflich verwertet und somit dem Materialkreislauf zurückgeführt.  
Damit erfüllen wir alle Anforderungen der Verpackungsverordnung.

Bezeichnung	Seite
■ Übersicht der gefertigten Tormodelle	4
■ Übersicht Zugfeder-Beschlag	5
■ Übersicht Typenschilder	6
■ 1. Torglieder	9
■ 2. Zubehör für Torglieder	13
■ 3. Beschlagteile für Torglieder	14
■ 4. Zargen	17
■ 5. Zugfederpakete	21
■ 6. Allgemeines Zubehör	22
■ Lieferungs- und Montagebedingungen (Stand 1.6.2003)	25

## Verwendete Symbole

Symbol	Beschreibung
	Preis auf Anfrage
	Längere Lieferzeiten beachten
	Die mit einem Punkt versehenen Preise kennzeichnen Artikel, die <b>werkseitig bevorratet</b> werden bzw. ab Werk sofort lieferbar sind.
	Artikel wurde ersetzt

# Übersicht der gefertigten Tormodelle

Tortyp	Erkennungsmerkmale	Produktionszeitraum
<b>EcoStar einwandig</b>  	Einwandig mit Sicke, Woodgrain-dessiniert Polyester-Grundbeschichtet angelehnt an RAL 9016 Torgliedhöhe (mm) 500, 531	01.09.1999 -
<b>EcoStar einwandig</b>  	Einwandig, Kassettenausführung klein, Woodgrain-dessiniert Polyester-Grundbeschichtet angelehnt an RAL 9016 Torgliedhöhe (mm) 500, 531	01.09.1999 -
<b>EcoStar doppelwandig</b>  	Doppelwandig, 42/20 mm mit Sicke, Woodgrain-dessiniert Polyester-Grundbeschichtet angelehnt an RAL 9016 Torgliedhöhe (mm) 500, 531	01.09.1999 -
<b>EcoStar doppelwandig</b>  	Doppelwandig, 42/20 mm, Kassettenausführung klein, Woodgrain- dessiniert, Polyester-Grundbeschichtet angelehnt an RAL 9016 Torgliedhöhe (mm) 500, 531	01.09.1999 -

# Übersicht Zugfeder-Beschlag

**EcoStar®**  
Made by Hörmann

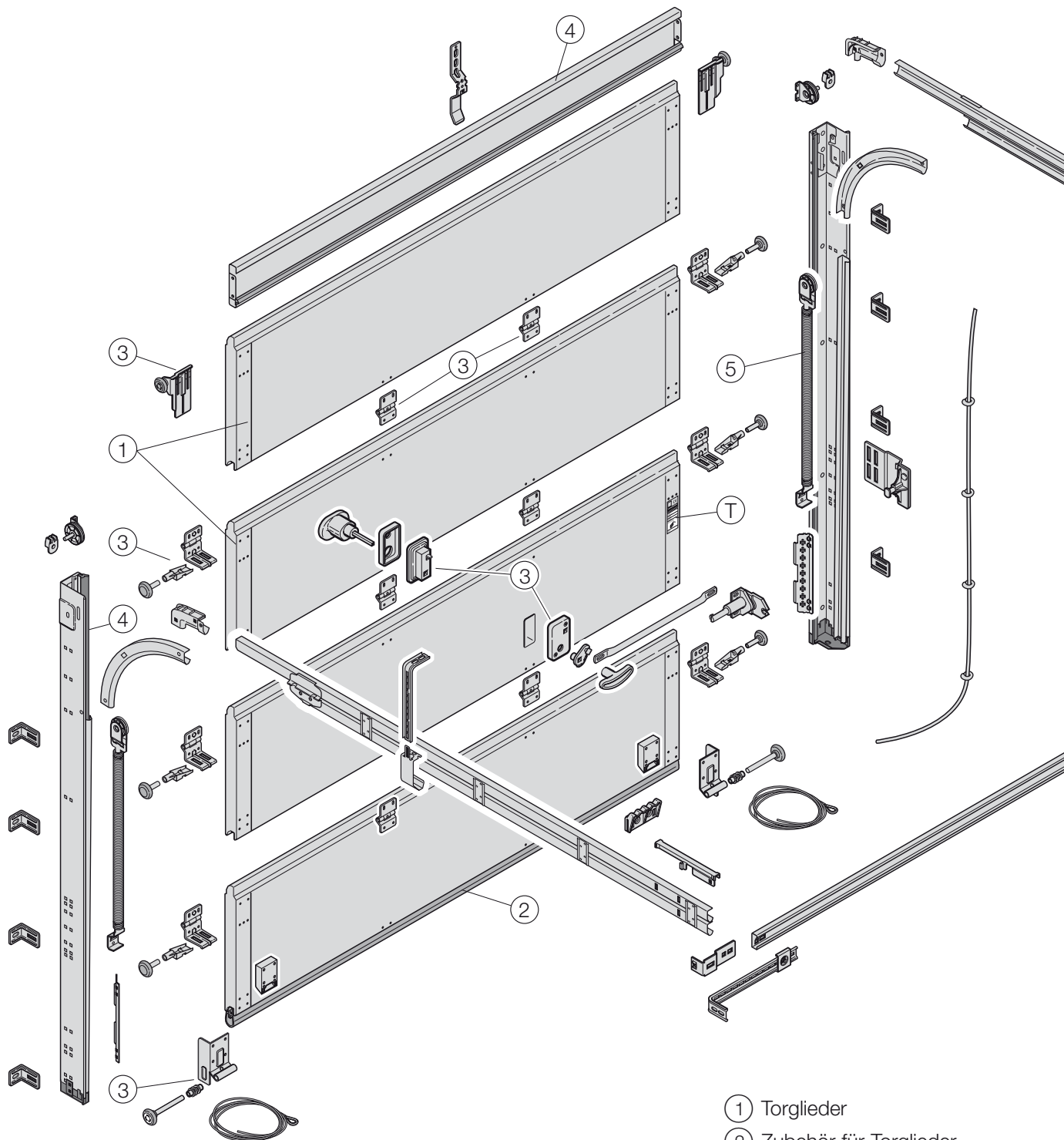

- ① Torglieder
- ② Zubehör für Torglieder
- ③ Beschlagteile für Torglieder
- ④ Zargen
- ⑤ Zugfederpakete
- T Typenschild

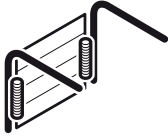
<b>DEUTSCH</b>	<p><b>Bei Ersatzbestellung:</b></p> <p>Vom Typenschild, Auftrags-Nr.: ①, Produkt-Nr.: ②, Baujahr: ③ zusammen mit der Artikelnummer des Ersatzteiles angeben.</p>	<div style="border: 1px solid black; padding: 5px; margin-bottom: 5px;"> <p><b>Auftrags-Nr:</b> <b>Order No:</b> <b>N° de fabrication:</b></p> <p style="text-align: right;">①</p> </div> <hr/> <div style="border: 1px solid black; padding: 5px; margin-bottom: 5px;"> <p><b>Produkt-Nr:</b> <b>Product No:</b> <b>N° de produit:</b></p> <p style="text-align: right;">②</p> </div> <hr/> <p><b>Flügelgewicht:</b> <b>Door weight:</b> <b>Poids de la porte:</b></p> <hr/> <p><b>Zugfederpaket Nr:</b> <b>Tension spring assembly:</b> <b>Colis ressorts de traction:</b></p> <div style="text-align: center;">  </div> <hr/> <p><b>Baujahr:</b> <b>Produced in:</b> <b>Année:</b></p> <p style="text-align: right;">③</p>
<b>ENGLISH</b>	<p><b>Spares ordering:</b></p> <p>Please state the order no. ①, product no. ②, year of manufacture ③ together with the article no. of the spare part.</p>	
<b>FRANÇAIS</b>	<p><b>En cas de commande de pièces détachées:</b></p> <p>Indiquer numéro de fabrication ①, numéro de produit ②, l'année de fabrication ③ ainsi que le numéro d'article de la pièce détachée à l'aide des données sur le label.</p>	
<b>NEDERLANDS</b>	<p><b>Bij bestelling van onderdelen:</b></p> <p>Ordernummer ①, produktnummer ②, bouwjaar ③ en artikelnummer van het vervangstuk aandulen aan de hand van de gegevens op het label.</p>	
<b>ESPAÑOL</b>	<p><b>Pedido de piezas de recambio:</b></p> <p>Para cualquier pieza de recambio indicar de la placa de identificación el número de comisión ①, referencia de producto ②, el año de fabricación ③ con los números de piezas de recambio.</p>	
<b>ITALIANO</b>	<p><b>Nel caso di ordinazione ricambi:</b></p> <p>Rilevare dall'etichetta il n° di commessa ①, il n° di prodotto ②, l'anno di produzione ③ e fornire il tutto unitamente al n° di articolo dei ricambi desiderati.</p>	
<b>PORTUGUÊS</b>	<p><b>Nota de Encomenda Suplementar:</b></p> <p>Por favor, indique o № da nota de encomenda ①, № do produto ②, ano de fabrico ③, juntamente com o № de artigo das peças opcionais.</p>	
<b>POLSKI</b>	<p><b>Przy zamawianiu części zamiennych:</b></p> <p>Zamiennych podać z tabliczki znamionowej numer zamówienia ①, numer produktu ②, rok produkcji ③ i numer części zamiennej.</p>	
<b>MAGYAR</b>	<p><b>Tartalékalkatrész rendeléseknél:</b></p> <p>A típusabláról kérjük megadni a szerződés számát: ①, termékszámot: ②, a gyártási évet: ③, az alkatrész cikkszámával együtt.</p>	
<b>ČESKY</b>	<p><b>Při objednávání náhradních dílů:</b></p> <p>zároveň s číslem náhradního dílu uveďte z typového štítku číslo zakázky: ①, výrobní číslo: ②, rok výroby: ③.</p>	
<b>РУССКИЙ</b>	<p><b>При заказе запасных частей указывайте данные с фирменной таблички:</b></p> <p>номер заказа: ①, номер продукта: ②, год выпуска: ③ вместе с номером артикула запасной части.</p>	

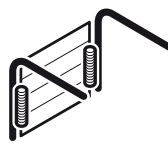
<b>SLOVENSKO</b>	<p><b>Pri naročanju rezervnih delov navedite:</b></p> <p>številko naročila ①, tip vrat ②, leto proizvodnje vrat ③. Podatke odčitajte iz tablice na vratih in dodajte številke rezervnih delov iz šifranta.</p>	<div style="border: 1px solid black; padding: 5px; margin-bottom: 5px;"> <b>Auftrags-Nr:</b>  <b>Order No:</b>  <b>N° de fabrication:</b> <span style="float: right; border: 1px solid black; border-radius: 50%; padding: 2px 5px;">1</span> </div> <hr/> <div style="border: 1px solid black; padding: 5px; margin-bottom: 5px;"> <b>Produkt-Nr:</b>  <b>Product No:</b>  <b>N° de produit:</b> <span style="float: right; border: 1px solid black; border-radius: 50%; padding: 2px 5px;">2</span> </div> <hr/> <div style="border: 1px solid black; padding: 5px; margin-bottom: 5px;"> <b>Flügelgewicht:</b>  <b>Door weight:</b>  <b>Poids de la porte:</b> </div> <hr/> <div style="border: 1px solid black; padding: 5px; margin-bottom: 5px;"> <b>Zugfederpaket Nr:</b>  <b>Tension spring assembly:</b>  <b>Colis ressorts de traction:</b> </div> <div style="text-align: center; margin-bottom: 5px;">  </div> <hr/> <div style="border: 1px solid black; padding: 5px;"> <b>Baujahr:</b>  <b>Produced in:</b>  <b>Année:</b> <span style="float: right; border: 1px solid black; border-radius: 50%; padding: 2px 5px;">3</span> </div>
<b>NORSK</b>	<p><b>Ved reservedelsbestilling:</b></p> <p>Fra typeskiltet angives ordrenr. ①, produktnr. ②, produktionsår ③ også med reservedelens artikkelnr.</p>	
<b>SVENSKA</b>	<p><b>Vid reservdelsbeställning:</b></p> <p>Ange Ordernummer ①, Produkt-Nummer ②, Tillverkningsår ③ enligt typskylten samt reservdelens Produkt-Nummer och Artikel-Nummer.</p>	
<b>SUOMI</b>	<p><b>Varaosatilauksen yhteydessä:</b></p> <p>ilmoita varaosan tuotenumeron lisäksi tyypikilven tiedoista sopimusno: ①, tuotenro: ②, valmistusvuosi: ③.</p>	
<b>DANSK</b>	<p><b>Ved reservedelsbestilling:</b></p> <p>Fra typeskiltet angives ordrenr ①, produktnr. ②, produktionsår ③ tillige med reservedelens artikkelnr.</p>	
<b>SLOVENSKY</b>	<p><b>Pri objednávání náhradných dielov:</b></p> <p>zároveň s tovarovým číslom náhradného dielu uveďte z typového štítku číslo zákazky: ①, výrobné číslo: ②, rok výroby: ③.</p>	
<b>TÜRKÇE</b>	<p><b>Yedek parça siparişlerinde:</b></p> <p>Kapı üzerindeki plakada yer alan sipariş numarası ①, ürün numarası ②, ve üretim yılı ③ bilgileri, yedek parça numarası ile birlikte belirtilmelidir.</p>	
<b>LIETUVŲ KALBA</b>	<p><b>Užsakydami atsargines dalis:</b></p> <p>iš duomenų lentelės kartu su atsarginės dalies artikulo numeriu pateikite: užsakymo Nr.: ①, gaminio Nr.: ②, pagaminimo metus: ③.</p>	
<b>EESTI</b>	<p><b>Varuosade tellimisel:</b></p> <p>Märkige ukse andmeplaadilt üles tehase nr: ①, toote nr: ②, tootmisaasta: ③ ning saatke need tellimisel koos varuosa artiklumberiga kaasa.</p>	
<b>LATVIEŠU VALODA</b>	<p><b>Pasūtot rezerves daļas:</b></p> <p>no tehnisko datu plāksnītes, pasūtījuma Nr.: ①, izstrādājuma Nr.: ②, izgatavošanas gadu: ③ norādīt kopā ar rezerves daļas preces numuru.</p>	
<b>HRVATSKI</b>	<p><b>Kod narudžbe rezervnih dijelova:</b></p> <p>Iz pločice podataka upisati broj nar, udžbe: ①, broj proizvoda: ② godinu proizvodnje: ③ zajedno s šifrom rezervnog dijela.</p>	

<b>SRPSKI</b>	<p><b>Prilikom porudžbine rezervnih delova:</b></p> <p>navedite zajedno sa brojem artikla i broj naloga: ①, broj proizvoda: ②, i godinu proizvodnje: ③ od tablice sa oznakom tipa.</p>
<b>ΕΛΛΗΝΙΚΑ</b>	<p><b>Κατά την παραγγελία ανταλλακτικών:</b></p> <p>Παρακαλούμε αναφέρετε τον αριθμό παραγγελίας ①, τον αριθμό προϊόντος ②, το έτος παραγωγής ③ και τον αριθμό τον ανταλλακτικού.</p>
<b>ROMÂNĂ</b>	<p><b>Pentru comenzi de piese de schimb:</b></p> <p>Vă rugăm să specificați de pe plăcuța produsului Nr. comandă ①, Nr. produs ②, Anul de fabricație ③, cât și Nr. de articol al produsului de comandat.</p>
<b>БЪЛГАРСКИ</b>	<p>При поръчка на резервни части:</p> <p>Заедно с номера на артикула посочвайте и данните от типовата табелка, поръчка No.: ①, продукт No.: ②, година на производство: ③.</p>

Auftrags-Nr:  
Order No:  
N° de fabrication: ①

Produkt-Nr:  
Product No:  
N° de produit: ②

Flügelgewicht:  
Door weight:  
Poids de la porte:

Zugfederpaket Nr:  
Tension spring assembly:  
Colis ressorts de traction:

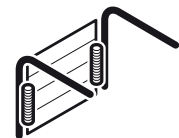

Baujahr:  
Produced in:  
Année: ③

# 1. Torglieder

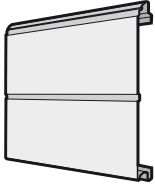
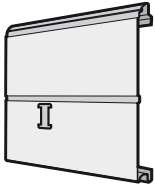
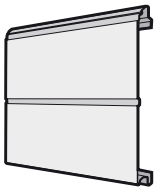
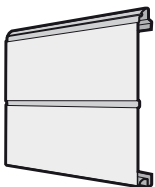
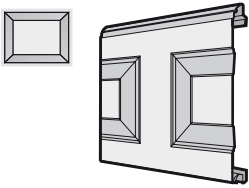
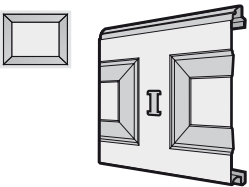
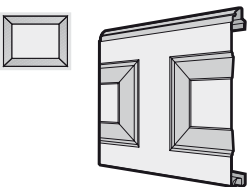
Artikel	Beschreibung	Einheit	Produktionszeitraum	Artikel-Nr.	Preis/€
 *	Torglied unten, einwandig, mit Sicke Woodgrain, angelehnt RAL 9016	St.	01.09.1999-	3045744	
 *	Torglied für Schloss, einwandig mit Sicke, Woodgrain angelehnt RAL 9016	St.	01.09.1999-	3045743	
 *	Torglied, einwandig, mit Sicke Woodgrain, angelehnt RAL 9016	St.	01.09.1999-	3045742	
 *	Torglied oben, einwandig, mit Sicke Woodgrain, ohne Sturzdichtung angelehnt RAL 9016	St.	01.09.1999-	3045741	
 *	Torglied unten, einwandig mit Kassette 425 mm, Woodgrain angelehnt RAL 9016	St.	01.09.1999-	3045487	
 *	Torglied für Schloss, einwandig mit Kassette 425 mm, Woodgrain angelehnt RAL 9016	St.	01.09.1999-	3045488	
 *	Torglied, einwandig mit Kassette 425 mm, Woodgrain angelehnt RAL 9016	St.	01.09.1999-	3045489	

<b>BESTELLUNG</b>	Kunden-Nr.: _____ Bestell-Nr./Komm.: _____		<b>*Angaben unbedingt vom Typenschild übernehmen!</b>	
			Auftrags-Nr.: _____	Tor-Nr.: _____
	Kunden-Name: _____		Produkt.-Nr.: _____	Typ: _____
	Versand-Anschrift: _____		Baujahr: _____	
	Ort/Datum: _____		Stempel und Unterschrift _____	

# 1. Torglieder

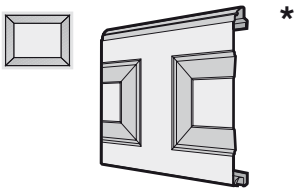
Artikel	Beschreibung	Einheit	Produktionszeitraum	Artikel-Nr.	Preis/€
	<p><b>Torglied oben, einwandig mit Kassette 425 mm, Woodgrain ohne Sturzdichtung angelehnt RAL 9016</b></p>	St.	01.09.1999-	3045491	

<b>BESTELLUNG</b>	Kunden-Nr.: _____		Bestell-Nr./Komm.: _____		<b>*Angaben unbedingt vom Typenschild übernehmen!</b>	
	Kunden-Name: _____		Versand-Anschrift: _____		Ort/Datum: _____	
	Auftrags-Nr.: _____		Tor-Nr.: _____		Stempel und Unterschrift	
	Produkt.-Nr.: _____		Typ: _____			
	Baujahr: _____					

# 1. Torglieder

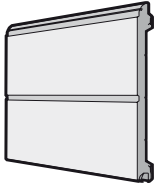
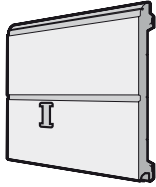
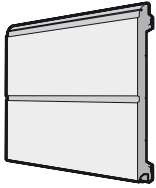
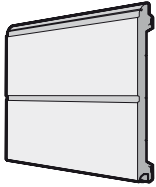
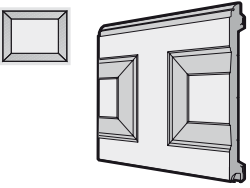
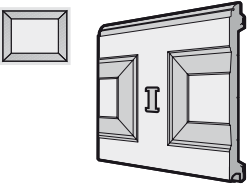
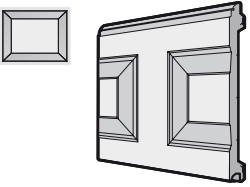
Artikel	Beschreibung	Einheit	Produktionszeitraum	Artikel-Nr.	Preis/€
 *	Torglied unten, doppelwandig 42/20 mm, mit Sicke, Woodgrain angelehnt RAL 9016	St.	01.09.1999-	3047291	
 *	Torglied für Schloss, doppelwandig 42/20 mm, mit Sicke, Woodgrain angelehnt RAL 9016	St.	01.09.1999-	3047292	
 *	Torglied, doppelwandig 42/20 mm mit Sicke, Woodgrain angelehnt RAL 9016	St.	01.09.1999-	3047293	
 *	Torglied oben, doppelwandig 42/20 mm, mit Sicke, Woodgrain ohne Sturzdichtung angelehnt RAL 9016	St.	01.09.1999-	3047294	
 *	Torglied unten, doppelwandig 42/20 mm, mit Kassette 425 mm Woodgrain, angelehnt RAL 9016	St.	01.09.1999-	3047295	
 *	Torglied für Schloss, doppelwandig 42/20 mm, mit Kassette 425 mm Woodgrain, angelehnt RAL 9016	St.	01.09.1999-	3047296	
 *	Torglied, doppelwandig 42/20 mm mit Kassette 425 mm, Woodgrain angelehnt RAL 9016	St.	01.09.1999-	3047297	

<b>BESTELLUNG</b>	Kunden-Nr.: _____ Bestell-Nr./Komm.: _____		<b>*Angaben unbedingt vom Typenschild übernehmen!</b>	
			Auftrags-Nr.: _____	Tor-Nr.: _____
	Kunden-Name: _____		Produkt.-Nr.: _____	Typ: _____
	Versand-Anschrift: _____		Baujahr: _____	
	Ort/Datum: _____		Stempel und Unterschrift _____	

# 1. Torglieder

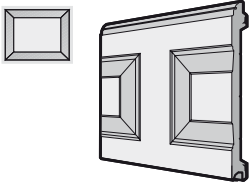
Artikel	Beschreibung	Einheit	Produktionszeitraum	Artikel-Nr.	Preis/€
	<p><b>Torglied oben, doppelwandig 42/20 mm, mit Kassette 425 mm Woodgrain, ohne Sturzdichtung angelehnt RAL 9016</b></p>	St.	01.09.1999-	3047298	



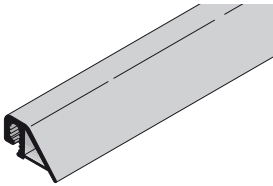
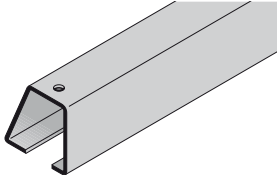
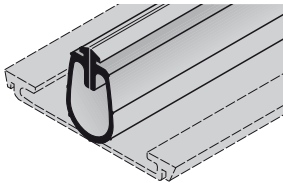

<b>BESTELLUNG</b>	Kunden-Nr.: _____		Bestell-Nr./Komm.: _____		<b>*Angaben unbedingt vom Typenschild übernehmen!</b>	
	Kunden-Name: _____		Versand-Anschrift: _____		Ort/Datum: _____	
	Auftrags-Nr.: _____		Tor-Nr.: _____		Stempel und Unterschrift	
	Produkt.-Nr.: _____		Typ: _____			
	Baujahr: _____					

## 2. Zubehör für Torglieder

Artikel	Beschreibung	Einheit	Produktionszeitraum	Artikel-Nr.	Preis/€
	<b>Blendendichtung</b> , Länge _____ mm	St.	01.09.1999-	3046369	
	<b>Aufnahmeschiene für Bodendichtung</b> Länge _____ mm	St.	01.09.1999-	3041117	
	<b>Bodendichtung</b> , Länge _____ mm	St.	01.09.1999-	3045652	

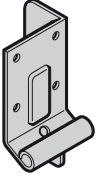
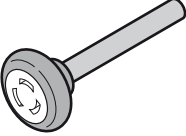

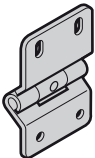
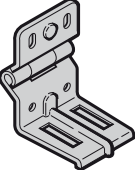
<b>BESTELLUNG</b>	Kunden-Nr.: _____ Bestell-Nr./Komm.: _____		<b>*Angaben unbedingt vom Typenschild übernehmen!</b>	
	Kunden-Name: _____		Auftrags-Nr.: _____	Tor-Nr.: _____
	Versand-Anschrift: _____		Produkt.-Nr.: _____	Typ: _____
	Ort/Datum: _____		Baujahr: _____	
			Stempel und Unterschrift	

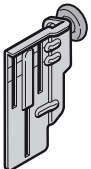
### 3. Beschlagteile für Torglieder

Artikel	Beschreibung	Einheit	Produktionszeitraum	Artikel-Nr.	Preis/€
	<b>Aufsetzstück, Beschlag Z</b>  Ausführung rechts Ausführung links Blechschraube A 6,5 x 16	St.			
		_____	01.09.1999-	3055053	
		_____	01.09.1999-	3055052	
		_____		3040982	
	<b>Laufrolle mit 110 mm Achse</b>	_____	01.09.1999-	3047259	
	<b>Laufrolle mit 50 mm Achse</b>	_____	01.09.1999-	3040311	
	<b>Scharnier Typ 2</b>  Blechschraube A 6,5 x 16	St.			
		_____	01.06.1999-	3045117	
		_____		3040982	
	<b>Rollenbock Typ 2</b>  Blechschraube A 6,5 x 16	St.			
		_____	01.09.1999-	3045118	
		_____		3040982	
	<b>Rollenhalter für Rollenbock Typ 2</b>  Flachrundschaube M8 x 16, verzinkt Sechskantmutter M8 mit Hohlflansch	St.			
		_____	01.09.1999-	3045135	
		_____		3006980	
		_____		3018270	
	<b>Rollenhalter oben mit Laufrolle (Beschlag Z)</b>  Ausführung rechts Ausführung links Blechschraube A 6,5 x 16	St.			
		_____	01.09.1999-	3047261	
		_____	01.09.1999-	3047260	
		_____		3040982	

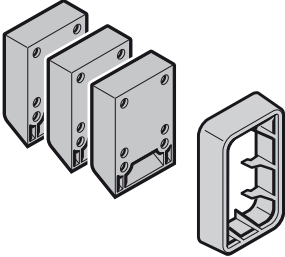
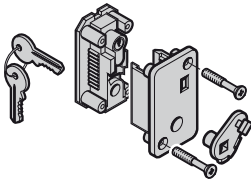
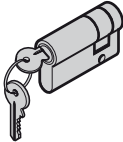
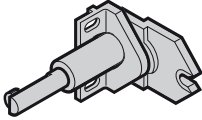

<b>BESTELLUNG</b>	Kunden-Nr.: _____		Bestell-Nr./Komm.: _____		<b>*Angaben unbedingt vom Typenschild übernehmen!</b>	
					Auftrags-Nr.: _____	Tor-Nr.: _____
	Kunden-Name: _____				Produkt.-Nr.: _____	Typ: _____
	Versand-Adresse: _____				Baujahr: _____	
	Ort/Datum: _____				Stempel und Unterschrift	

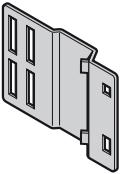
### 3. Beschlagteile für Torglieder

Artikel	Beschreibung	Einheit	Produktionszeitraum	Artikel-Nr.	Preis/€
	<b>Set: 3 St. Unterfütterungen Rollenhalter-Verriegelung und 1 St. Aufbaurahmen 42/20</b>	St.	01.09.1999-	3047440	
	<b>Schloss PZ, TS 42,5 mm (incl. Zylinder)</b>	St.	01.09.1999-	3045163	
	<b>Profil-Halbzylinder verschiedenschließend 30,5+10 mm, TS 42,5 mm</b>	St.	01.09.1999-	3045165	
	<b>Verriegelung</b>  Blechschaube A 6,5 x 16	St.	01.09.1999-	3047226 3040982	
	<b>Verriegelung-Verschlussbolzen</b>  Flachkopfschraube M8 x 13 mit Vierkantansatz Sechskantmutter M8 mit Hohlflansch	St.	01.09.1999-	3047225 3043106 3018270	
	<b>Verriegelung-Tragblech</b>  Flachkopfschraube M8 x 13 mit Vierkantansatz Sechskantmutter M8 mit Hohlflansch	St.	01.09.1999-	3047258 3043106 3018270	

<b>BESTELLUNG</b>	Kunden-Nr.: _____ Bestell-Nr./Komm.: _____		<b>*Angaben unbedingt vom Typenschild übernehmen!</b>	
			Auftrags-Nr.: _____	Tor-Nr.: _____
	Kunden-Name: _____		Produkt.-Nr.: _____	Typ: _____
	Versand-Anschrift: _____		Baujahr: _____	
	Ort/Datum: _____		Stempel und Unterschrift _____	

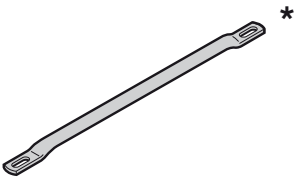
### 3. Beschlagteile für Torglieder

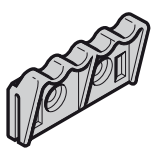
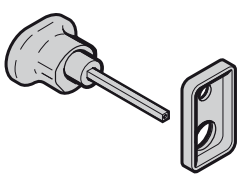
Artikel	Beschreibung	Einheit	Produktionszeitraum	Artikel-Nr.	Preis/€
	<b>Verschlussstange</b> , Länge _____ mm	St.	01.09.1999-	3040280	
	<b>Kreuzgriff innen mit Distanzstück</b> Linsenkopfschraube M5 x 20 mit Kreuzschlitz	St.	01.09.1999-	3053830 3046324	
	<b>Innenhandgriff</b> Blechschrabe A 6,5 x 16	St.	01.09.1999-	3047367 3040982	
	<b>Außengriff mit Verdeckschild</b>	St.	01.09.1999-	3085376	



<b>BESTELLUNG</b>	Kunden-Nr.: _____		Bestell-Nr./Komm.: _____		<b>*Angaben unbedingt vom Typenschild übernehmen!</b>	
					<b>Auftrags-Nr.:</b> _____	<b>Tor-Nr.:</b> _____
	Kunden-Name: _____				<b>Produkt.-Nr.:</b> _____	<b>Typ:</b> _____
	Versand-Anschrift: _____				<b>Baujahr:</b> _____	
	Ort/Datum: _____				Stempel und Unterschrift	

# 4. Zargen

Artikel	Beschreibung	Einheit	Produktionszeitraum	Artikel-Nr.	Preis/€
*	 <p><b>Zargenseitenteil, Beschlag Z</b></p> <p>Ausführung rechts                      Ausführung links                      Dübel 10, Nylon                      Sechskant-Holzschraube 8 x 60                      Scheibe 9 x 20 x 2</p>	St.			
			01.09.1999-	3057674	
			01.09.1999-	3057673	
				3006761	
				3047355	
				3001849	

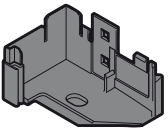
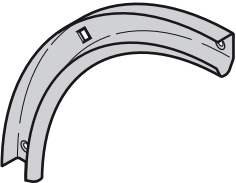
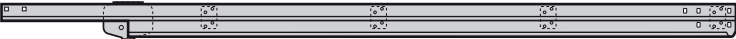

<b>BESTELLUNG</b>	Kunden-Nr.: _____		Bestell-Nr./Komm.: _____		<b>*Angaben unbedingt vom Typenschild übernehmen!</b>	
	Kunden-Name: _____		Versand-Anschrift: _____		Auftrags-Nr.: _____	
	Ort/Datum: _____		Stempel und Unterschrift _____		Tor-Nr.: _____	
					Produkt.-Nr.: _____	
					Typ: _____	

# 4. Zargen

Artikel	Beschreibung	Einheit	Produktionszeitraum	Artikel-Nr.	Preis/€
	<b>Zargenfuss</b>	St.			
	Ausführung links	_____	13.03.2006-	3065815	
	Ausführung rechts	_____	13.03.2006-	3065816	
	Flachkopfschraube M8 x 13 mit Vierkantansatz	_____		3043106	
	Sechskantmutter M8 mit Hohlflansch	_____		3018270	
	<b>Laufschienebogen 90°</b>	_____	01.09.1999-	3038297	
	Sperrzahnmutter M6 mit Sechskant und Flansch	_____		3001660	
	Senkschraube M6 x 12, mit Kreuzschlitz	_____		3007154	
	<b>Laufschiene waagrecht, Beschlag Z</b>	_____			
	Ausführung rechts	_____	01.09.1999-	3047097	
	Ausführung links	_____	01.09.1999-	3047098	
	Flachkopfschraube M8 x 13 mit Vierkantansatz	_____		3043106	
	Sechskantmutter M8 mit Hohlflansch	_____		3018270	
	<b>Verbindungsschiene</b>	_____	01.09.1999-	3038670	

<b>BESTELLUNG</b>	Kunden-Nr.: _____ Bestell-Nr./Komm.: _____		<b>*Angaben unbedingt vom Typenschild übernehmen!</b>	
			Auftrags-Nr.: _____	Tor-Nr.: _____
	Kunden-Name: _____		Produkt.-Nr.: _____	Typ: _____
	Versand-Adresse: _____		Baujahr: _____	
	Ort/Datum: _____		Stempel und Unterschrift _____	

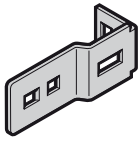
# 4. Zargen

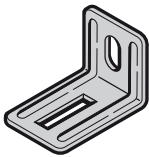
Artikel	Beschreibung	Einheit	Produktionszeitraum	Artikel-Nr.	Preis/€
	<b>Knotenblech Verbindungsschiene</b>  Flachkopfschraube M8 x 13 mit Vierkantansatz Sechskantmutter M8 mit Hohlflansch	St.	01.09.1999-	3047042	
				3043106	
				3018270	
	<b>Laufschienenanker</b>  Dübel 10, Nylon Sechskant-Holzschraube 8 x 60 Scheibe 9 x 20 x 2	St.	01.09.1999-	3047047	
				3006761	
				3047355	
	3001849				
	<b>Laufschienenklammer 9,5 für Deckenabhängung</b>  Flachkopfschraube M8 x 13 mit Vierkantansatz Sechskantmutter M8 mit Hohlflansch	St.	01.09.1999-	3047045	
				3043106	
				3018270	
	<b>Klemmplatte 2</b>  Flachkopfschraube M8 x 13 mit Vierkantansatz Sechskantmutter M8 mit Hohlflansch	St.	01.09.1999-	3047043	
				3043106	
				3018270	
	<b>Anker für Zargenbefestigung</b>  Flachkopfschraube M8 x 13 mit Vierkantansatz Sechskantmutter M8 mit Hohlflansch Dübel 10, Nylon Sechskant-Holzschraube 8 x 60 Scheibe 9 x 20 x 2	St.	01.09.1999-	3085380	
				3043106	
				3018270	
				3006761	
				3047355	
				3001849	
	<b>Dämpferfeder, Beschlag Z</b>  Stahl Kunststoff	St.	01.09.1999- 20.03.2007-	3045996	
				3072580	

<b>BESTELLUNG</b>	Kunden-Nr.: _____ Bestell-Nr./Komm.: _____		<b>*Angaben unbedingt vom Typenschild übernehmen!</b>	
			Auftrags-Nr.: _____	Tor-Nr.: _____
	Kunden-Name: _____		Produkt.-Nr.: _____	Typ: _____
	Versand-Anschrift: _____		Baujahr: _____	
	Ort/Datum: _____		Stempel und Unterschrift _____	

# 4. Zargen

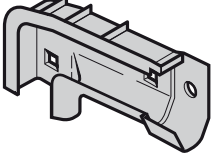
Artikel	Beschreibung	Einheit	Produktionszeitraum	Artikel-Nr.	Preis/€
	<b>Führungsbogen, Kunststoff, Beschlag Z</b>  Ausführung rechts Ausführung links  Flachkopfschraube M8 x 13 mit Vierkantansatz Sechskantmutter M8 mit Hohlflansch	St.			
		_____	01.06.1999-	3072563	
		_____	01.06.1999-	3072562	
		_____		3043106	
	<b>Endlagensicherung</b>  Flachkopfschraube M8 x 13 mit Vierkantansatz Sechskantmutter M8 mit Hohlflansch	St.			
		_____	01.09.1999-	3047253	
		_____		3043106	
		_____		3018270	
	<b>Zugseilhalteschwinge, Beschlag Z</b>  Schraube mit Ansatz M6 x 20 Sperrzahnmutter M6 mit Sechskant und Flansch	St.			
		_____	01.09.1999-	3045342	
		_____		3045407	
		_____		3001660	
	<b>Stützwinkel Seilumlenkung mit Seilrolle Beschlag Z</b>  Blechschraube A 6,5 x 13 mit Sechskant	St.			
		_____	01.09.1999-	3047257	
		_____		3056879	
		_____			
	<b>Spannblech, Beschlag Z</b>  Flachkopfschraube M8 x 13 mit Vierkantansatz Sechskantmutter M8 mit Hohlflansch	St.			
		_____	01.09.1999-	3047229	
		_____		3043106	
		_____		3018270	
	<b>Seitendichtung, Länge _____ mm</b>	St.			
		_____	01.09.1999-	3051888	
		_____			
		_____			

<b>BESTELLUNG</b>	Kunden-Nr.: _____ Bestell-Nr./Komm.: _____		<b>*Angaben unbedingt vom Typenschild übernehmen!</b>	
			Auftrags-Nr.: _____	Tor-Nr.: _____
	Kunden-Name: _____		Produkt.-Nr.: _____	Typ: _____
	Versand-Anschrift: _____		Baujahr: _____	
	Ort/Datum: _____		Stempel und Unterschrift _____	

# 5. Zugfederpakete

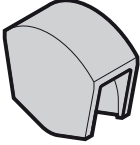
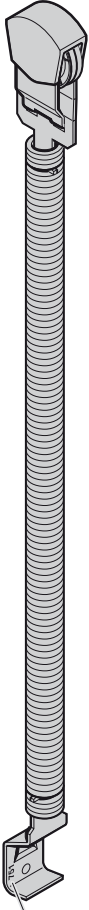
Artikel	Beschreibung	Einheit	Produktionszeitraum	Artikel-Nr.	Preis/€
	<b>Seilrollenabdeckung für Zugfederpakete</b>	St.	01.03.2006-	3054869	
<b>Federkennzeichnung oder *</b>  Federkennzeichnung	<b>Zugfederpaket, Typ 1</b>				
	Nr. 751	_____	01.09.1999-	3051059	
	Nr. 752	_____	01.09.1999-	3051060	
	Nr. 754	_____	01.09.1999-	3051062	
	Nr. 761	_____	01.09.1999-	3051066	
	Nr. 762	_____	01.09.1999-	3051067	
	Nr. 763	_____	01.09.1999-	3051068	
	Nr. 764	_____	01.09.1999-	3051069	
	Nr. 765	_____	01.09.1999-	3051070	

**Sicherheitshinweis:**  
Immer beide Federn austauschen. Die Federn werden bei Federberechnung mit festgelegten Lastwechseln kalkuliert. Wenn eine Feder bei einem Tor bricht, dann ist die andere Feder bereits auch unmittelbar vor der kalkulierten Bruchgrenze und könnte kurzfristig brechen.

<b>BESTELLUNG</b>	Kunden-Nr.: _____ Bestell-Nr./Komm.: _____		<b>*Angaben unbedingt vom Typenschild übernehmen!</b>	
			Auftrags-Nr.: _____	Tor-Nr.: _____
	Kunden-Name: _____		Produkt.-Nr.: _____	Typ: _____
	Versand-Anschrift: _____		Baujahr: _____	
	Ort/Datum: _____		Stempel und Unterschrift _____	

# 6. Allgemeines Zubehör

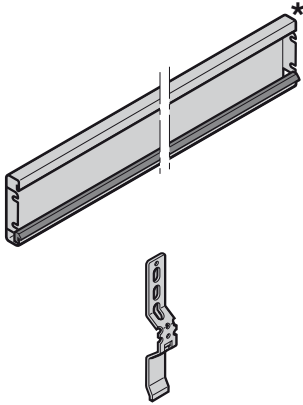
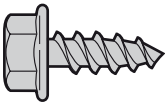
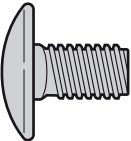
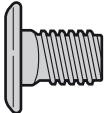
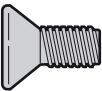
Artikel	Beschreibung	Einheit	Produktionszeitraum	Artikel-Nr.	Preis/€
	<p><b>Drahtseile 3 mm, Beschlag Z mit Seilaufnahme kpl.</b></p> <p>L=2490 mm, Torhöhe 2000 mm L=2615 mm, Torhöhe 2125 mm</p>	St.	01.09.1999- 01.09.1999-	3064348 3064350	
	<p><b>Einwandige Stahlblende 95 mm woodgrain, mit Blendendichtung und Befestigungszubehör angelehnt RAL 9016</b></p> <p><b>Set: Befestigungszubehör</b></p>	St.	01.09.1999- 01.09.1999-	3054144 3046210	
	<p><b>Blechschaube mit Sechskant (50 St.)</b></p> <p>A 6,5 x 13, dacromet A 6,5 x 16, dacromet</p>	St.		3056879 3040982	
	<p><b>Flachrundschaube mit Gewinde bis Kopf</b></p> <p>M8 x 16, verzinkt (20 St.)</p>	St.		3006980	
	<p><b>Flachkopfschraube mit Vierkantansatz</b></p> <p>M8 x 13, verzinkt (50 St.)</p>	St.		3043106	
	<p><b>Senkschraube, verzinkt</b></p> <p>M6 x 12 (20 St.)</p>	St.		3007154	

<b>BESTELLUNG</b>	Kunden-Nr.: _____		Bestell-Nr./Komm.: _____		<b>*Angaben unbedingt vom Typenschild übernehmen!</b>	
					Auftrags-Nr.: _____	
	Kunden-Name: _____				Tor-Nr.: _____	
	Versand-Anschrift: _____				Produkt.-Nr.: _____	
					Typ: _____	
				Baujahr: _____		
Ort/Datum: _____				Stempel und Unterschrift		

# 6. Allgemeines Zubehör

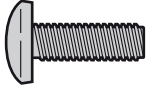
Artikel	Beschreibung	Einheit	Produktionszeitraum	Artikel-Nr.	Preis/€
	<p><b>Sechskantmutter</b> M6 mit Sperrzahn und Flansch verzinkt (20 St.) M8 mit Hohlflansch, verzinkt (50 St.)</p>	St.		3001660 3018270	
	<p><b>Linsenkopfschraube</b> M5 x 20 mit Kreuzschlitz (10 St.)</p>	St.		3046324	

<b>BESTELLUNG</b>	Kunden-Nr.: _____ Bestell-Nr./Komm.: _____		<b>*Angaben unbedingt vom Typenschild übernehmen!</b>	
	Kunden-Name: _____		Auftrags-Nr.: _____	Tor-Nr.: _____
	Versand-Anschrift: _____		Produkt.-Nr.: _____	Typ: _____
	Ort/Datum: _____		Baujahr: _____	
			Stempel und Unterschrift _____	





# Hörmann: Qualität ohne Kompromisse



Hörmann KG Amshausen, Deutschland



Hörmann KG Antriebstechnik, Deutschland



Hörmann KG Brandis, Deutschland



Hörmann KG Brockhagen, Deutschland



Hörmann KG Dissen, Deutschland



Hörmann KG Eckelhausen, Deutschland



Hörmann KG Freisen, Deutschland



Hörmann KG Ichtershausen, Deutschland



Hörmann KG Werne, Deutschland



Hörmann Genk NV, Belgien



Hörmann Alkmaar B.V., Niederlande



Hörmann Legnica Sp. z.o.o., Polen



Hörmann Beijing, China



Hörmann Tianjin, China



Hörmann LLC, Montgomery IL, USA



Hörmann Flexon, Leetsdale PA, USA

Als einziger Hersteller auf dem internationalen Markt bietet die Hörmann Gruppe alle wichtigen Bauelemente aus einer Hand. Sie werden in hochspezialisierten Werken nach dem neuesten Stand der Technik gefertigt. Durch das flächendeckende Vertriebs- und Servicenetz in Europa und die Präsenz in Amerika und China ist Hörmann Ihr starker, internationaler Partner für hochwertige Bauelemente. In einer Qualität ohne Kompromisse.

**GARAGENTORE**  
**ANTRIEBE**  
**INDUSTRIETORE**  
**VERLADETECHNIK**  
**TÜREN**  
**ZARGEN**

**EcoStar®**  
Made by Hörmann

