

Einbauanleitung

Spezialbeschlag für höhergeführte Sectional-Tore (Beschlag H)

Fitting Instructions

High - lift track H

Notice de montage

Ferrure H pour rails de guidage rehaussés

Montagehandleiding

Verhoogd looprailbeslag H

Istruzioni per il montaggio

Applicazione H - guide di scorrimento prolungate in altezza

Instrucciones de montaje

Con guías elevadas - H

Monteringsanvisning

Höglyftbeslag H

Instrukcja montażu

Prowadzenie wysokie

Szerelési és működtetési útmutató

Magas H futósín - vezetés beépítési utasítása

Návod k obsluze

Kováni - vodící kolejnice H

ИНСТРУКЦИЯ ПО МОНТАЖУ

Принадлежности верхней рельсовой направляющей H

Monteringsveiledning

Höytlöft - löpeskinne-beslag H

Monteringsvejledning

Højt løft beslag H

Instruções de montagem

Ferragens H para as calhas de deslize ao alto

Οδηγίες τοποθέτησης

Υπερψωμένο κάλυμμα ράγας οδηγού H

Asennusohje

Korkea liukukiskovaste H

Navodila za vgradnjo

Višje vodeno okovje vodil, varianta H

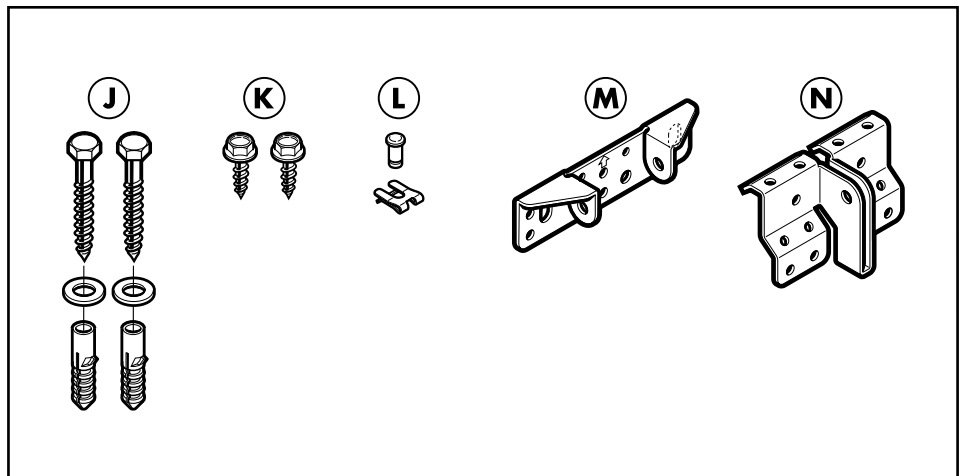
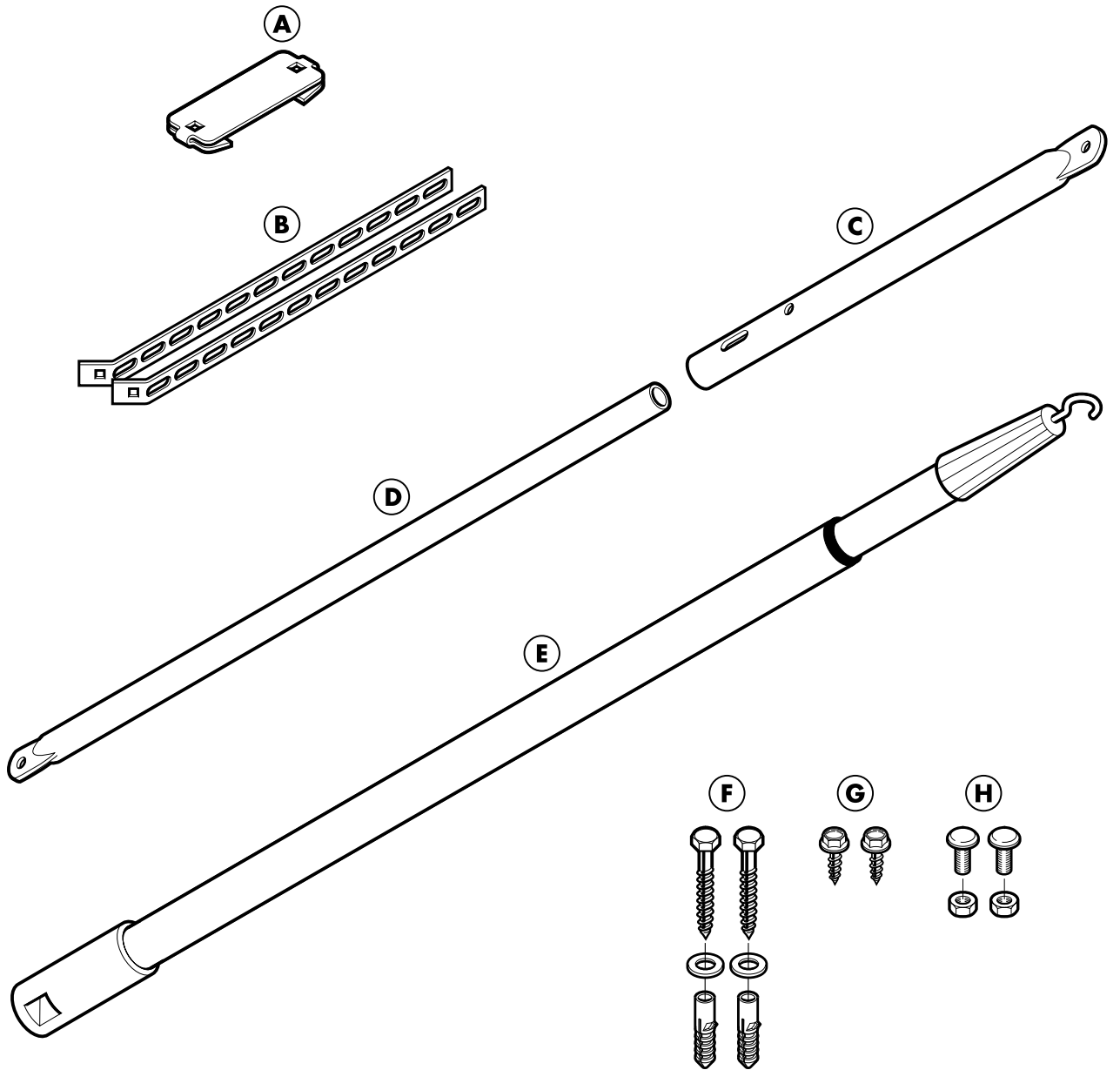

Spezialbeschlag für höhergeführte Sectional-Tore (Beschlag H)

Der Garagentorantrieb wird seitlich, rechts oder links angeordnet. Die Positionen J, K, L, M und N sind dem Einbausatz des Antriebes zu entnehmen.

Bild 3.1

Die Führungsschiene ist zusätzlich im Abstand **U** abzuhängen.

Torhöhe 1875 - 2250; **U** = 1000 mm

Torhöhe 2375 - 3000; **U** = 1300 mm

Bild 3.2

Bei geschlossenem Tor ist der Führungsschlitten bis 300 mm vor den Sturz zu schieben. Das Maß **X** abnehmen und die Tormitnehmerstange **D** evl. kürzen. Die Stangen einhängen und das Maß 300 mm überprüfen. Zwei Löcher (Ø 5 mm) bohren und die Tormitnehmerstangen verschrauben.

Sicherheitshinweis

Ein Tor mit H-Beschlag und Antrieb ist nur in Verbindung mit den selbsttestenden Lichtschranken EL31, EL20 oder einer Schließkantensicherung zu betreiben.

Die Kombistange **E** ist für die spätere Ent- und Verriegelung in Tornähe aufzubewahren.

Urheberrechtlich geschützt.

Nachdruck, auch auszugsweise, nur mit unserer Genehmigung.

Änderungen vorbehalten.

High-Lift Track Application H

The garage door operator is positioned on either the left or right-hand side. For positions J, K, L, M and N refer to the instructions in the operator's installation kit.

Figure 3.1

Suspend the boom additionally at distance **U**.

Door height 1875 - 2250; **U** = 1000 mm

Door height 2375 - 3000; **U** = 1300 mm

Figure 3.2

With the door closed, push the carriage up to 300 mm in front of the lintel. Take down dimension **X** and if necessary shorten door link rail **D**. Insert the rails and check the dimension of 300 mm. Drill 2 holes each 5 mm Ø and screw the door link rails in place.

Safety note

A garage door using track application H and an electric operator may only be operated in conjunction with the self-monitoring photocells EL31, EL20 or a closing edge safety device.

Keep combination rail **E** near the door as this will be needed for subsequent latching and unlatching.

Copyright.

No reproduction even in part is allowed without our permission.

All details subject to change.

Ferrure pour rails de guidage rehaussés H

La motorisation pour porte de garage sera disposée latéralement, à droite ou à gauche. Les positions J, K, L, M et N sont à enlever du set de montage de la motorisation.

Illustration 3.1

Respecter la distance **U** à la suspension du rail d'entraînement.

Hauteur de la porte 1875 - 2250; **U** = 1000 mm
Hauteur de la porte 2375 - 3000; **U** = 1300 mm

Illustration 3.2

Quand la porte est fermée, pousser le chariot de guidage jusqu'à 300 mm devant le linteau. Prendre la mesure **X** et raccourcir éventuellement la barre d'entraînement de la porte **D**. Suspendre les barres et contrôler la mesure de 300 mm. Percer 2 trous de 5 mm Ø et visser les barres d'entraînement de la porte.

Consigne de sécurité

Une porte avec ferrure H et une motorisation peut uniquement être mise en service avec la cellule photoélectrique à autocontrôlée EL31, EL20 ou avec une sécurité de contact.

Garder la barre combinée **E** à proximité de la porte pour un verrouillage et un déverrouillage ultérieur.

Droits d'auteur réservés.

Reproduction même partielle uniquement avec notre autorisation.

Changements réservés.

Verhoogd looprailbeslag H

De garagedeuraandrijving wordt zijdelings, rechts of links, geplaatst. De posities J, K, L, M en N uit de montageset van de aandrijving nemen.

Afbeelding 3.1

Bij de montage van de looprail bovendien afstand **U** aanhouden.

Deurhoogte 1875 - 2250; **U** = 1000 mm
Deurhoogte 2375 - 3000; **U** = 1300 mm

Afbeelding 3.2

De geleidingslede bij gesloten deur tot op 300 mm onder de latei schuiven. Maat **X** nemen en de deurmeeneemstang **D** eventueel inkorten. De stangen ophangen en de maat 300 mm controleren. 2 gaten Ø 5 mm boren en de deurmeeneemstangen vastschroeven.

Veiligheidsinstructie

Een deur met H-beslag en aandrijving mag alleen worden gebruikt in combinatie met de zelftestende fotocellen EL31, EL20 of een ongevalbeveiliging.

De combinatiestang **E** voor de latere ver- en ontgrendeling in de nabijheid van de deur bewaren.

Door de auteurswet beschermd.

Gehele of gedeeltelijke nadruk is zonder onze toestemming niet toegestaan.

Wijzigingen voorbehouden.

Applicazione H con guide prolungate in altezza

La motorizzazione viene posizionata a scelta lateralmente, a destra o a sinistra. Le posizioni J, K, L, M, N possono essere rilevate dal kit di montaggio della motorizzazione.

Fig. 3.1

Fissare la guida di scorrimento additionally alla distanza **U**.

Per altezza porta 1875 - 2250; **U** = 1000 mm

Per altezza porta 2375 - 3000; **U** = 1300 mm

Fig. 3.2

Spostare il cursore, a porta chiusa, fino a 300 mm dall'architrave. Rilevare la misura **X**, eventualmente accorciare l'asta di trascinamento **D**. Innestare le aste, controllare la misura 300 mm. Effettuare 2 forature Ø 5 mm e avvitare a viti le aste di trascinamento.

Precauzioni

Una porta con tipo di applicazione H e motorizzazione deve essere azionata esclusivamente in presenza di le fotocellule autotestanti di tipo EL31, EL20 oppure di una costola di sicurezza.

Tenere l'asta di manovra **E** in prossimità della porta per il futuro blocco o sblocco.

Diritti d'autore riservati.

Riproduzione, anche solo parziale, previa nostra approvazione.

La Ditta si riserva di apportare modifiche al prodotto.

Guías horizontales elevadas H

El automatismo para puertas de garaje se dispone lateralmente, a la derecha o a la izquierda. Las posiciones J, K, L, M y N se toman del juego de montaje del automatismo.

Fig. 3.1

Suspender el carril-guía additionally a la distancia **U**.

Alto puerta 1875 - 2250; **U** = 1000 mm

Alto puerta 2375 - 3000; **U** = 1300 mm

Fig. 3.2

Con la puerta cerrada, empujar el patín de arrastre hasta 300 mm delante del dintel. Tomar la medida **X** y, en su caso, recortar la barra de arrastre de la puerta **D**. Enganchar las barras y comprobar la medida de 300 mm. Taladrar 2 agujeros de Ø 5 mm y atornillar las barras de arrastre de la puerta.

Nota para la seguridad

Una puerta con guías H y automatismo se debe utilizar únicamente en combinación con las células fotoeléctricas con autocontrol EL31, EL20 o una protección contra accidentes.

Conservar la barra combinada **E** junto a la puerta para el bloqueo y desbloqueo posterior.

Copyright.

Prohibida toda reproducción íntegra o parcial sin autorización previa.

Reservado el derecho a modificaciones.

Höglyftbeslag H

Garageportsöppnaren placeras på höger eller vänster sida. Positionerna J, K, L, M och N finner Du i öppnarens monteringsats.

Bild 3.1

Montera dessutom styrskenan på distansavstånd **U**.

Porthöjd 1875 - 2250; **U** = 1000 mm

Porthöjd 2375 - 3000; **U** = 1300 mm

Bild 3.2

Skjut löpsläden vid stängd port fram till 300 mm framför portöverhöjden. Bestäm måttet **X** och korta ev. portmedtagaren **D**. Haka på stängerna och kontrollera måttet 300 mm. Borra 2 hål Ø 5 mm och skruva fast portmedtagarstängerna.

Säkerhetshänvisning

En port med H-beslag och öppnare får endast användas tillsammans med de självkontrollerande fotocellerna EL31, EL20 eller en säkerhetsutrustning.

Förvara kombinationsstången **E** i närheten av porten, med den kan porten sedan öppnas och låsas.

Upphovsrätten skyddad.

Eftertryck, även delvis, endast med vårt medgivande.

Med förbehåll för ändringar.

Prowadzenie wysokie H

Napęd umieszcza się z boku po prawej lub lewej stronie bramy. Pozycje J, K, L, M i N określono w zestawie montażowym napędu.

Rys. 3.1

Zawiesić szynę prowadzącą, zachowując odstęp **U**.

Brama o wysokości 1875 - 2250; **U** = 1000 mm

Brama o wysokości 2375 - 3000; **U** = 1300 mm

Rys. 3.2

Przy zamkniętej bramie przesunąć wózek prowadzący do pozycji, znajdującej się w odległości 300 mm od nadproża. Określić wymiar **X** i w razie potrzeby skrócić drążek zabieraka **D**. Zawiesić drążki i sprawdzić wymiar 300 mm. Wywiercić dwa otwory o średnicy Ø 5 mm i przykręcić drążki zbieraka.

Wskazówka dotycząca bezpieczeństwa

Brama o prowadzeniu wysokim z napędem może być stosowana tylko w połączeniu z samotestującymi fotokomórkami EL31, EL20 lub z zabezpieczeniem krawędzi zamykających.

Drążek pomocniczy **E**, umożliwiający późniejsze ryglowanie i rozryglowanie, należy przechowywać w pobliżu bramy.

Wszelkie prawa zastrzeżone.

Powielanie, również częściowe, wyłącznie po uzyskaniu naszej zgody. Zastrzegamy sobie prawo do zmian konstrukcyjnych.

H magas futósín-vezetés

A garázkapu-mozgató bal vagy jobb oldalon van oldalt elhelyezve. A J, K, L, M és N helyeket a meghajtás beépítési útmutatójában meg lehet találni.

3.1 ábra

A vezetősínt kiegészítésként **U** távolságban levenni.

Kapumagasság 1875 - 2250; **U** = 1000 mm

Kapumagasság 2375 - 3000; **U** = 1300 mm

3.2 ábra

Zárt állapotú kapunál a vezetősínt a szemöldök elé 300 mm-ig toljuk fel. Az **X** méretet le kell venni, és a kapu **D** távtartórúdját le kell rövidíteni. A rudat be kell akasztani és a 300 mm-es méretet leellenőrizni. 2 db 5 mm átmérőjű lyukat kell fúrni és a távtartórúdát csavarozzuk fel.

Biztonsági útmutatás

H-sínvezetésű kaput és meghajtást csak EL31, EL20 öntesztelő fényzorompóval vagy záróélvédelemmel felszerelve szabad üzemeltetni.

Az **E** kombinált rudat a későbbi ki- és bereteszelés érdekében a kapu közelében helyezzük el.

Szerzői jogi védelem alatt.
Részleges utánnyomás is csak kizárólagos engedélyünkkel lehetséges.
A változtatások jogát fenntartjuk.

Zvýšené kování "H"

Pohon garážových vrat se montuje vlevo, nebo vpravo od středové osy vrat. Pozice J, K, L, M a N obsahuje montážní sada.

Obr. 3.1

Vodící lištu vyvěsit ve vzdálenosti **U**.

Výška vrat 1875 - 2250; **U** = 1000 mm

Výška vrat 2375 - 3000; **U** = 1300 mm

Obr. 3.1

Při zavřených vratech posunout vodící saně do vzdálenosti 300 mm od nadpraží. Odečíst rozměr **X** a tyč **D** unašeče vrat popř. zkrátit. Zavěsit tyče a přeměřit míru 300 mm. Vyvrát 2 díry o průměru 5 mm a sešroubovat tyče unašeče vrat.

POZOR!

Vrata s kováním "H" a pohonem je nutno provozovat pouze ve spojení se samotestovacími světelnými závory EL31, EL20 nebo s jištěním uzavírací hrany.

Kombinovanou tyč **E** pro pozdější odblokování a zablokování umístěte v blízkosti vrat.

Chráněně autorské právo:
Otisk, i ve zkrácené formě, pouze s naším povolením.
Změny jsou vyhrazeny.

Монтаж для ворот с Н-направляющими

Привод гаражных ворот размещают сбоку, справа или слева. Позиции J, K, L, M и N указаны на схеме монтажа привода.

Рис. 3.1

Закрепите направляющую привода на дополнительном расстоянии **U**.

При высоте ворот 1875 - 2250 мм; **U** = 1000 мм
При высоте ворот 2375 - 3000 мм; **U** = 1300 мм

Рис. 3.2

При закрытых воротах отведите направляющие салазки в сторону от упора на расстояние до 300 мм. Уменьшите размер **X** и при необходимости укоротите поводковую штангу ворот **D**. Закрепите поводковую штангу. Расстояние 300 мм не должно изменяться. Просверлите два отверстия Ø 5 мм и закрепите штангу.

Требования безопасности эксплуатации.

Ворота с Н-направляющими и приводом следует эксплуатировать только со световым барьером типа EL31, EL20 или которые являются самоконтролируемыми или с системой безопасности нижнего края ворот.

Телескопическую штангу **E** для высвобождения привода рекомендуется хранить вблизи ворот.

Авторские права защищены:

Перепечатка, включая и перепечатку в виде выдержек, только с нашего разрешения. Оставляем за собой право на изменения.

Høytløftbeslag H

Garasjeportmotor plasseres på høyre eller venstre side. Posisjonene J, K, L, M og N tas fra monteringssettet.

Fig 3.1

Føringsskinnen henges opp ekstra i avstanden **U**.

Porthøyde 1875 - 2250; **U** = 1000 mm
Porthøyde 2375 - 3000; **U** = 1300 mm

Fig 3.2

Med lukket port, skyves føringssleiden 300 mm foran karmen. Merk av målet **X** og kutt eventuelt portens medbringerstang **D**. Heng inn stangen og kontroller målet 300 mm. Bor 2 hull Ø 5 mm og skru på medbringerstangen.

Sikkerhetshenvisninger

En port med beslag H og motor er bare i forbindelse med den selvkontrollerende fotocellen EL31, EL20 eller en bunlist til driften.

Kombistangen **E** skal oppbevares i nærheten av porten for en senere ut- og innkobling.

Opphavsretten er beskyttet, kopiering, ettertrykk, bare med vår godkjenning. Det tas forbehold om eventuelle forandringer.

Højt løft beslag H

Garageportens motor anbringes i siden - til højre eller til venstre. Positionerne J, K, L, M og N fremgår af motorens monteringssæt.

Fig. 3.1

Køreskinnens ophæng placeres i afstanden **U**.

Porthøjde 1875 - 2250; **U** = 1000 mm

Porthøjde 2375 - 3000; **U** = 1300 mm

Fig. 3.2

Ved lukket port skydes køreslæden til en afstand af ca. 300 mm fra overliggeren. Tag målet **X**, og afkort evt. portmedbringerstangen **D**. Stængerne samles, og målet 300 mm kontrolleres. Der bores 2 huller \varnothing 5 mm, og portmedbringerstængerne skrues fast.

Pas på sikkerheden!

En port med H-beslag og el-betjening må kun anvendes i forbindelse med de selvtestende fotocelleværn EL31, EL20 eller med en kantsikring på bundsektionen.

Udløserstangen **E** beregnet for til- og frakobling af porten skal opbevares i nærheden af porten.

Beskyttet ophavsret Gengivelse, også i uddrag kun med vor tilladelse.
Ændringer forbeholdt.

Peças de fixação H para montagem superior da guia

O motor da porta de garagem é montado à direita ou à esquerda. Os componentes J, K, L, M e N fazem parte do kit de montagem da motorização.

Figura 3.1

Despendurar a guia na distância **U**.

Altura da porta 1875 - 2250; **U** = 1000 mm

Altura da porta 2375 - 3000; **U** = 1300 mm

Figura 3.2

Puxar o cursor, com a porta fechada, até uma distância de 300 mm de inclinação. Tirar a medida **X** e, se necessário, cortar a barra de accionamento **D**. Ao instalar as barras deve-se verificar a distância de 300 mm. Proceder a duas perfurações de \varnothing 5 mm e aparafusar as barras de accionamento.

Aviso de Segurança

Uma porta com peças de fixação de montagem H e motor, só pode ser montada juntamente com as barreiras luminosas EL31, EL20 ou uma protecção de bordos de encaixe.

Posteriormente, colocar a barra universal **E** junto da porta para travar ou destravar a mesma.

Proibida toda a reprodução integral ou parcial sem autorização prévia.
Reservado o direito a modificações.

Ανυψούμενο προσάρτημα Η των σιδηροτροχιών κίνησης

Ο κινητήριος μηχανισμός της γκαραζόπορτας τοποθετείται πλευρικά, στα δεξιά ή στα αριστερά. Τα σημεία J, K, L, M και N αναγνωρίζονται στη διάταξη συναρμολόγησης του κινητήριου μηχανισμού.

Εικόνα 3.1

Τοποθετήστε την οδηγό σιδηροτροχιά συμπληρωματικά στην απόσταση **U**.

Ύψος πόρτας 1875 - 2260; **U** = 1000 χιλ.

Ύψος πόρτας 2375 - 3000; **U** = 1300 χιλ.

Εικόνα 3.2

Όταν η πόρτα είναι κλιστή, ωθήστε τους οδηγούς ολισθητήρες μέχρι 300 χιλ. μπρός από το πρέκι. Αφαιρέστε το μέτρο **X** και αν χρειάζεται κοντύνετε το στροφέα της πόρτας **D**. Κρμάστε τις ράβδους και πανλέγξτε το διάστημα των 300 χιλ. Ανοίξτε δύο τρύπες Ø των 5 χιλ. και βιδώστε τους στροφείς της πόρτας.

Οδηγία ασφαλείας

Μία πόρτα που διαθέτει το ξάρτημα Η και κινητήριο μηχανισμό, πρέπει να λειτουργεί μόνο σε συνδυασμό με τις φωτοδιόδους EL31, EL20 και οι οποίες έχουν δυνατότητα αυτοδιάγνωσης ή με μία ασφάλιση των ακμών κλισίματος.

Φυλάξτε τη ράβδο πολλαπλών χρήσεων **E** – για τη μλλοντική ασφάλιση και απασφάλιση της πόρτας – κάπου κοντά στην πόρτα.

Τα συγγραφικά δικαιώματα προστατεύονται νομικά: Απαγορεύεται ολική ή μερική ανατύπωση χωρίς την άδειά μας. Διατηρούμε το δικαίωμα αλλαγής του περιεχομένου.

Asennustapa korkeanosto H

Ovenavaaja asennetaan joko oikealle tai vasemmalle sivulle. Kohdat J, K, L, M ja N viittaavat ohjeisiin, jotka löytyvät koneiston asennussarjasta.

Kuva 3.1

Ohjaukisko tulee asentaa etäisyydelle **U**.

oven korkeus 1875 - 2260; **U** = 1000 mm

oven korkeus 2375 - 3000; **U** = 1300 mm

Kuva 3.2

Siirrä ohjaukelkka 300 mm oviaukon slsäpinnasta. Tarkista mitta **X** ja lyhennä tarvittaessa oven vetotankoa **D**. Aseta tangot paikalleen ja tarkista mitta 300 mm. Poraa kaksi reikää (Ø 5 mm) ja kiinnitä oven vetotangot ruuveilla.

Turvallisuusohje

Korkeanosta-asennustavalla asennettua ovea, jossa on avaaaja, saa käyttää ainoastaan itsetestaavien valokennon EL31, EL20 tai turva-reunan kanssa.

Säilytä yhdistelmätanko **E** oven lähellä myöhempää avausta ja lukitusta varten.

Tekijänoikeussuoja.

Osittainkin lainaaminen vain luvallamme.

Oikeus muutoksiin pidätetään.

**Pogon za garažna vrata
višje vodeno okovje vodil, varianta H**

Pogon za garažna vrata namestite ob strani, desno ali levo. Elementi pod oznako J, K, L, M in N se nahajajo v dobavljenem kompletu za vgradnjo.

Slika 3.1

Vodilo dodatno obesite oz. pritrdite v razdalji **U**.

Višina vrat 1875 - 2250; **U** = 1000 mm

Višina vrat 2375 - 3000; **U** = 1300 mm

Slika 3.2

Vodilno ročico nastavite pri zaprtih vratih 300 mm pred preklado. Izmerite dolžino **X** in skrajšajte po potrebi drugi del vodilne ročice **D**. Sestavite dela **D** in **C** vodilne ročice na dolžino **X**, izvrtajte 2 luknji Ø 5 mm ter ju privijačite.

Varnostno opozorilo

Vrata s okovjem variante H in pogonom lahko uporabljate le v povezavi s samokontrolnimi fotocelnicami EL31, EL20 ali z varovalom na zaključnem robu.

Kombiniran drog **E** shranite v bližini vrat za kasnejšo odpahnitev in zapahnitev.

Avtorske pravice so zaščitene.

Prepovedan ponatis in razmnoževanje v celoti ali delno brez našega soglasja .

Pridržujemo si pravico do sprememb.

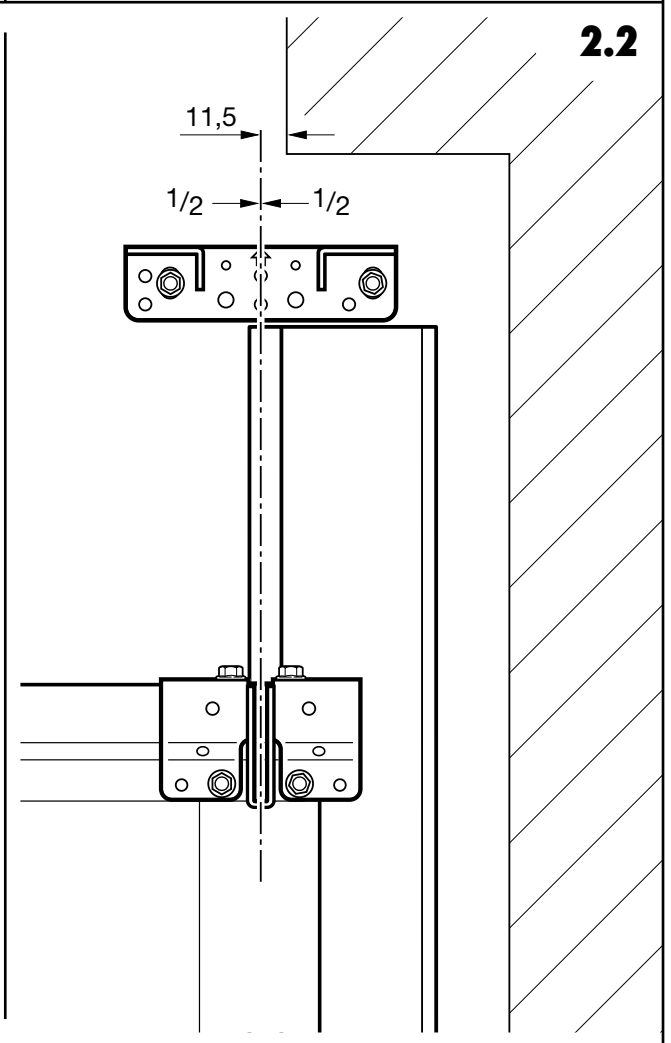
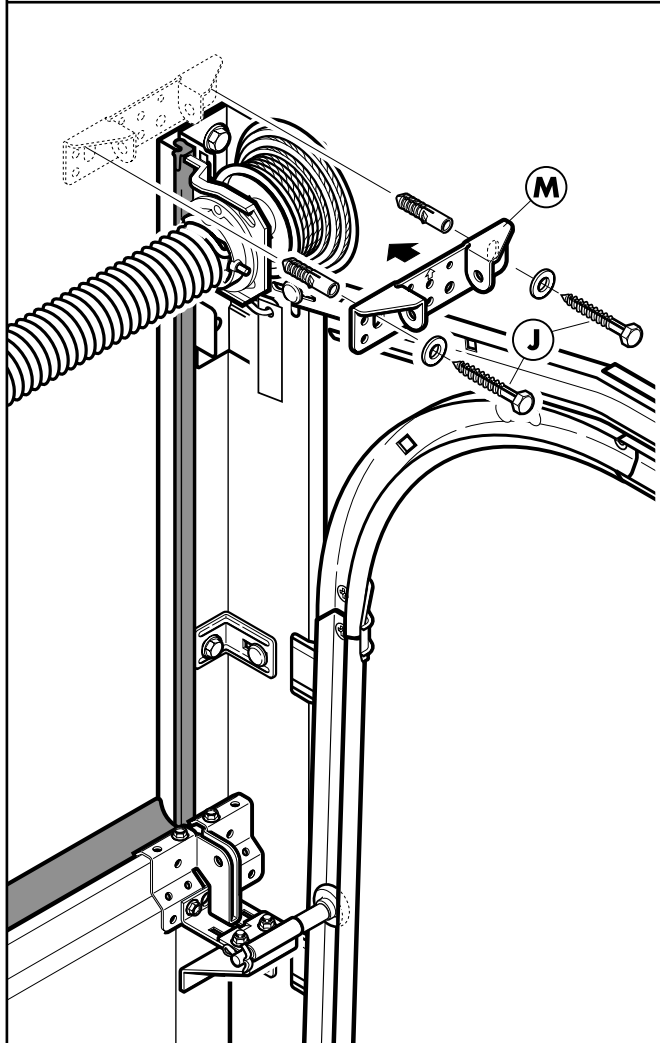
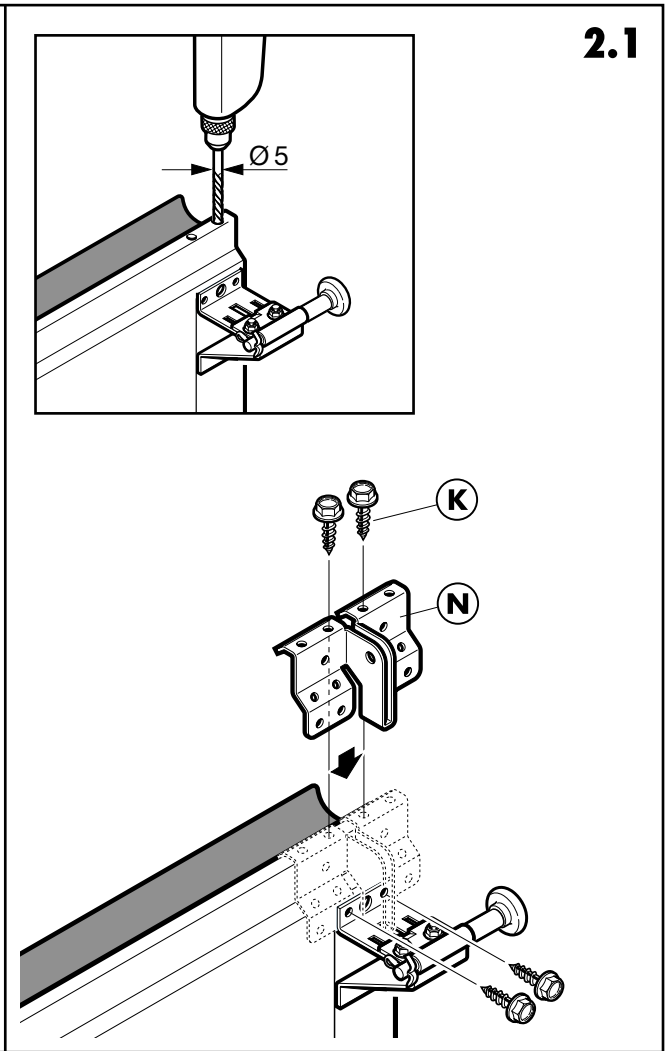
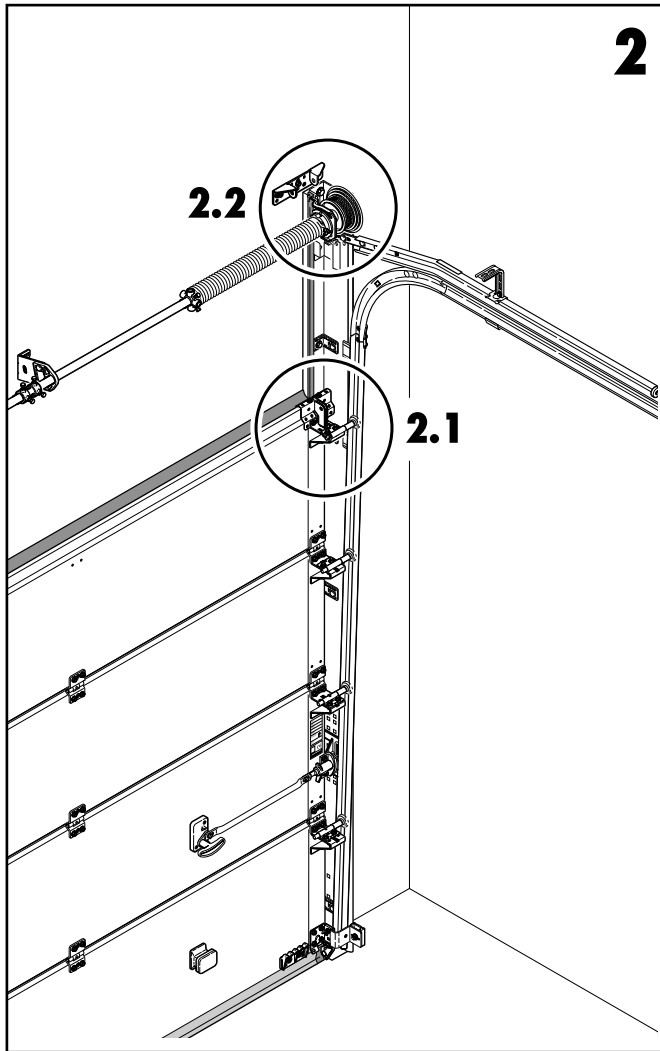

3



3.1

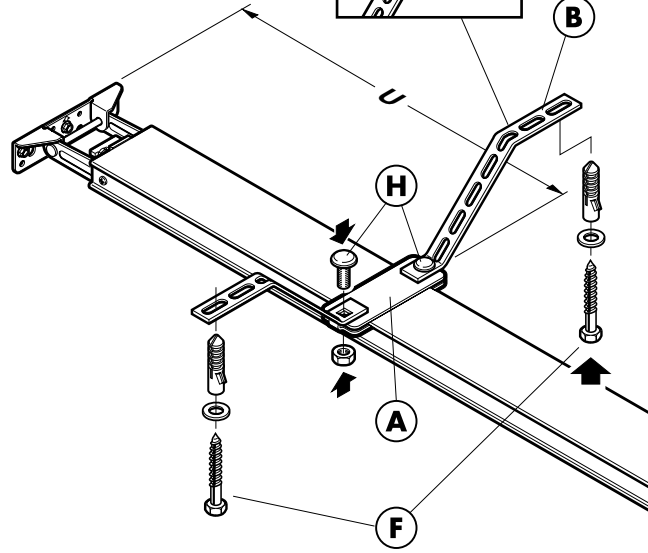
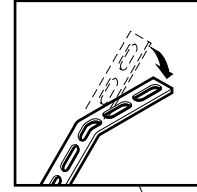

3.2

3.1

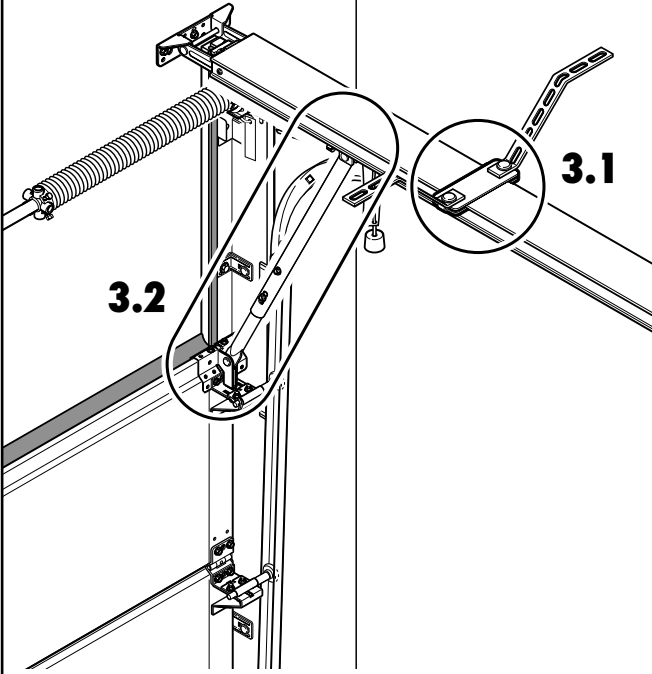

3.2

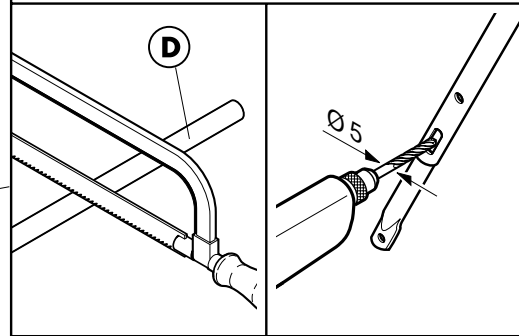
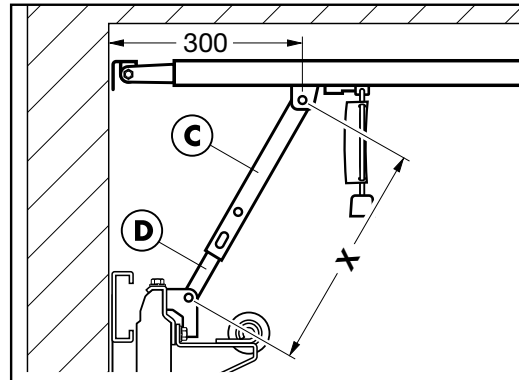

G

L

L

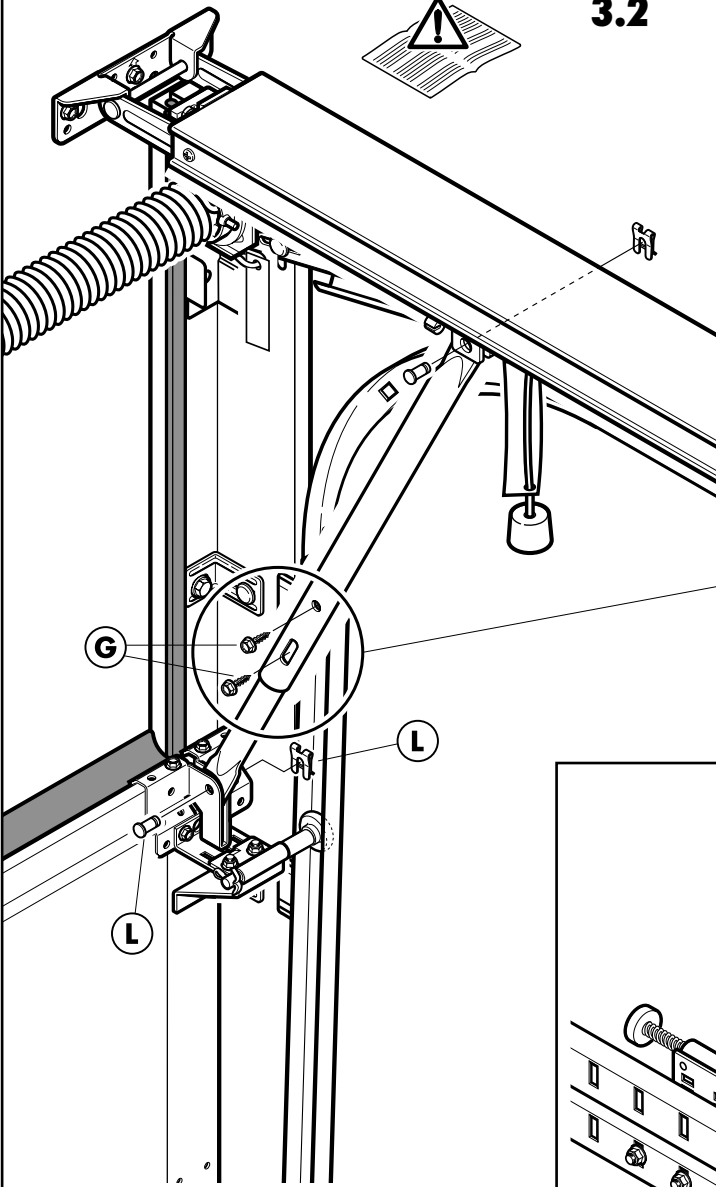

3.3

