

### **Einbauanleitung**

Schließkantensicherung / Schlupftürkontakt

### **Fitting Instructions**

Closing Edge Safety Device / Wicket Door Contact

### **Notice de montage**

Sécurité de contact (barre palpouse) / Contact de sécurité portillon

### **Montagehandleiding**

Ongevalbeveiliging / Loopdeurcontact

### **Istruzioni per il montaggio**

Costola di sicurezza / Contatto porta pedonale inserita

### **Instrucciones de montaje**

Protección contra accidentes / Contacto de puerta peatonal

### **Installationsanvisning**

Säkerhetslist / Gångdörrskontakt

### **Instrukcja montażu**

Zabezpieczenie krawędzi zamykających / Zestyk furtki zintegrowanej z brama

### **Instrukcja instalacji**

Beépítési utasítás-SKS / Személybejáró érzékelő

### **Návod k montáži**

Zabezpečení dorazové bramy / Kontakt průchozích dveří

### **Руководство по эксплуатации**

Предохранитель замыкающего контура / Контакт калитки

### **Monteringsveiledning**

Lukkekantsikring / Kontakt for gangdør

### **Monteringsvejledning**

Kantsikring / Gangdørskontakt

### **Instruções de montagem**

Proteção de cantos / Contacto de porta integrada

### **Instruțiuni de montaj**

Sistem de protecție al cantului de bază / Contact ușă pietonală

### **Οδηγίες εγκατάστασης**

Διάταξη ελέγχου φωτοκυτάρων / Διάταξη ελέγχου ενσωματωμένης πόρτας

### **Asennusohje**

Sulkureunan varmistus / Liukuovikosketin

### **Navodila za vgradnjo**

Varovalo zaključnega roba vrat / Varnostno stikalo vrat za osebni prehod

### **Upute za ugradnju**

Sigurnosne naprave za nadgledanje ruba zatvaranja garažnih vrata / Kontakta prolaznih krilnih vrata

Urheberrechtlich geschützt.  
Nachdruck, auch auszugsweise,  
nur mit unserer Genehmigung.  
Änderungen vorbehalten.

Copyright.  
No reproduction even in part is allowed  
without our permission.  
All details subject to change.

Droits d'auteur réservés.  
Reproduction même partielle uniquement  
avec notre autorisation.  
Changements réservés.

Door de auteurswet beschermd.  
Gehele of gedeeltelijke nadruk alleen  
toegelaten mits onze toestemming.  
Wijzigingen voorbehouden.

Diritti d'autore riservati.  
Riproduzione, anche solo parziale, previa  
nostra approvazione. La Ditta si riserva di  
apportare modifiche al prodotto.

Copyright. Prohibida toda reproducción  
integral o parcial sin autorización previa.  
Reservado el derecho a modificaciones.  
Upphovsrätten skyddad.

Eftertryck, även delvis, endast med vårt  
medgivande. Med förbehåll för ändringar.

Wszelkie prawa zastrzeżone.  
Powielanie, również częściowe, wyłącznie  
po uzyskaniu naszej zgody. Zastrzegamy  
sobie prawo do zmian konstrukcyjnych.

Szerzői jogi védelem alatt.  
Részleges utánnomás is csak kizárólagos  
engedélyünkkel lehetséges.  
A változtatások jogát fenntartjuk.

**Chráněné autorské právo:**  
**Přetisk, i ve zkrácené formě, pouze s naším  
povoláním. Změny jsou vyhrazeny.**

**Авторские права защищены:**  
**Перепечатка, включая и перепечатку  
в виде выдержек, только с нашего  
разрешения.**  
**Оставляем за собой право на изменения.**

Opphavsretten er beskyttet, kopiering,  
ettertrykk, bare med vår godkjennelse. Det  
taes forbehold om eventuelle forandringer.

Beskyttet ophavsret Gengivelse, også i  
uddrag kun med vor tilladelse.  
Ændringer forbeholdt.

Prohibida toda a reprodução integral ou  
parcial sem autorização prévia.  
Reservado o direito a modificações.

**Protejat de legea drepturilor de autor.**  
**Reproducerea, chiar și parțială se va  
efectua numai cu aprobarea noastră.**  
**Ne rezervăm dreptul de a aduce modificări.**

Τα συγγραφικά δικαιώματα  
προστατεύονται νομικά:  
Απαγορεύεται ολική ή μερική  
ανατύπωση χωρίς την άδεια μας.  
Διατηρούμε το δικαίωμα αλλαγής  
του περιεχομένου.

Tekijänoikeussuoja.  
Osittainenkin lainaaminen vain luvallamme.  
Oikeus muutoksiin pidätetään.

**Avtorska pravica je zaščitena. Ponatis in  
razmnoževanje v celoti ali le delno je brez  
našega soglasja prepovedano. Pridržujemo  
si pravico do sprememb.**

**Autorska prava su zaštićena. Bez naše  
dozvole zabranjeno je reproducirati ove  
upute, čak i u dijelovima. Sve pojedinosti  
u uputama predmet su promjena.**



<b>Deutsch:</b> .....	4
<b>English:</b> .....	5
<b>Français:</b> .....	6
<b>Nederlands:</b> .....	7
<b>Italiano:</b> .....	8
<b>Español:</b> .....	9
<b>Svenska:</b> .....	10
<b>Polski:</b> .....	11
<b>Magyar:</b> .....	12
<b>Česky:</b> .....	13
<b>Русский:</b> .....	14
<b>Norsk:</b> .....	15
<b>Dansk:</b> .....	16
<b>Português:</b> .....	17
<b>Română:</b> .....	18
<b>Ελληνικά:</b> .....	19
<b>Suomi:</b> .....	20
<b>Slovensko:</b> .....	21
<b>Hrvatski</b> .....	22
 .....	23

## Schließkantensicherung

### Allgemeines

Die Schließkantensicherung dient zur zusätzlichen Sicherung von Quetsch- und Scherstellen an der Schließkante.

### Funktion

Bei unterbrochenem Lichtweg im Torabschlussprofil leuchtet die rote LED („SKS“) auf der Platine „Schließkantensicherung“.

Bei freiem Lichtweg im Torabschlussprofil erlischt die rote LED.

Bei geschlossenem Haltkreis leuchtet die gelbe LED („RSK“) auf der Platine „Schließkantensicherung“.

Bei geöffnetem Haltkreis erlischt die gelbe LED („RSK“).

### Hinweis:

Um die Antriebssteuerung mit der Schließkantensicherung zu betreiben, nehmen Sie die Einstellung nach der Bedienungsanleitung des jeweiligen Antriebes vor.



### Wichtiger Sicherheitshinweis:

**Die Schließkantensicherung darf keinesfalls überbrückt werden. Die Funktion der**

**Schließkantensicherung ist monatlich zu überprüfen. Bei unterbrochenem Lichtweg im Torabschlussprofil muss die Toranlage stoppen und den Sicherheitsrücklauf einleiten.**

### Bild 1a

Montage der Schließkantensicherung am Kipptor.

### Bild 2a

Verkabelung der Schließkantensicherung **ohne** Schlupftürkontakt.

### Schlupftürkontakt (optional)

### Allgemeines

Der Schlupftürkontakt stoppt elektrisch den Antrieb beim Öffnen der Schlupftür.

### Funktion

Der an der Schlupftür montierte Magnet schließt den Schlupftürkontakt.

Bei geschlossener Tür ist der Haltkreis geschlossen und die gelbe LED („RSK“) leuchtet auf.

Wird die Tür geöffnet, unterbricht der Kontakt den Haltkreis und die gelbe LED („RSK“) erlischt.



### Wichtiger Sicherheitshinweis:

**Der Schlupftürkontakt darf keinesfalls überbrückt werden. Die Funktion vom Schlupftürkontakt ist monatlich zu überprüfen. Bei geöffneter Schlupftür darf sich der Antrieb nicht verfahren lassen.**

### Bild 1b

Montage vom Schlupftürkontakt am Kipptor.

### Bild 1.2b

Anschluss vom Schlupftürkontakt **mit** Schließkantensicherung.

### Bild 2b

Verkabelung vom Schlupftürkontakt **mit** Schließkantensicherung.

## Closing Edge Safety Device

### General Information

The closing edge safety device provides an additional safeguard against trap and shearing zones on the closing edge.

### Function

When the light path in the bottom door profile is interrupted, the red („SKS“) LED glows on the "closing edge safety device" circuit board.

If the light path in the bottom profile of the retractable up-and-over door is clear, the red LED goes out.

If the circuit is closed the yellow LED on the safety edge print marked („RSK“) is on.

If the hold circuit is open, the yellow LED („RSK“) goes out.

#### Note:

In order to operate the operator controls with the closing edge safety device, carry out adjustment according to the Operating Instructions of the respective operator.



#### Important safety information:

**On no account may the closing edge safety device be bridged. It must be tested once a month**

**to ensure that it is functioning correctly. When the light path in the bottom door edge is interrupted, the door system must come to a halt and trigger the safety return.**



#### Important safety information:

**On no account may the wicket door contact be bridged.**

**It must be tested once a month to ensure that it is functioning correctly. When the wicket door is open, the operator should not run.**

### Figure 1a

Fitting the closing edge safety device to the retractable up-and-over door.

### Figure 2a

Cabling of the closing edge safety device **without** wicket door contact.

### Wicket Door Contact (optional)

#### General Information

The wicket door contact stops the operator electrically on opening of the wicket door.

#### Function

The magnet mounted on the wicket door closes the wicket door contact. When the wicket door is closed, the hold circuit is closed and the yellow LED („RSK“) lights up. When the wicket door is opened, the contact interrupts the hold circuit and the yellow („RSK“) goes out.

### Figure 1b

Fitting the wicket door contact to the retractable up-and-over door.

### Figure 1.2b

Connecting the wicket door contact **with** closing edge safety device.

### Figure 2b

Cabling of wicket door contact **with** closing edge safety device.

## Sécurité de contact (barre palpeuse)

### En général

La sécurité de contact (barre palpeuse) sert de protection complémentaire contre les accidents dans la zone de fermeture.

### Fonction

Lorsque le rayon lumineux dans le joint bas de la porte est interrompu, la diode lumineuse rouge („SKS“) sur la platine "sécurité de contact" s'allume.

Lorsque le trajet lumineux dans le profil d'étanchéité est libre, la DEL rouge s'éteint.

Lorsque le circuit est fermé, la diode lumineuse jaune („RSK“) sur la platine "sécurité de contact" s'allume. Lorsque le circuit de blocage est ouvert, la DEL jaune s'éteint („RSK“).

#### Remarque:

Afin d'activer la commande en combinaison avec la sécurité de contact, effectuer le réglage suivant la notice de la motorisation en question.



#### Directives de sécurité importantes:

**La sécurité de contact ne peut en aucun cas être pontée. Le fonctionnement doit être con-**

**trôlé tous les mois. Lorsque le rayon lumineux dans le joint bas de la porte est interrompu, la porte doit s'arrêter et le retour de sécurité doit être activé.**



**Directives de sécurité importantes:**

**Le contact de sécurité portillon ne peut en aucun cas être ponté.**

**Le fonctionnement doit être contrôlé tous les mois.**

**La motorisation ne doit pas fonctionner lorsque le portillon incorporé est ouvert.**

#### Illustration 1a

Montage de la sécurité de contact sur la porte basculante.

#### Illustration 2a

Câblage de la sécurité de contact **sans** sécurité de contact portillon.

#### Contact de sécurité portillon (en option)

### En général

Le contact de sécurité portillon arrête la motorisation à l'ouverture du portillon incorporé.

### Fonction

L'aimant fixé au portillon incorporé ferme le contact de sécurité.

Lorsque la porte est fermée, le circuit de blocage est fermé et la DEL jaune („RSK“) s'allume.

Lorsque la porte est ouverte, le contact interrompt le circuit de blocage et la DEL jaune („RSK“) s'éteint.

#### Illustration 1b

Montage du contact de portillon incorporé sur la porte basculante.

#### Illustration 1.2b

Branchement du contact de sécurité portillon **avec** sécurité de contact (barre palpeuse).

#### Illustration 2b

Câblage du contact de sécurité portillon **avec** sécurité de contact (barre palpeuse).

## Ongevalbeveiliging

### Algemeen

De ongevalbeveiliging dient als extra beveiliging tegen kneuzingen en verwondingen aan de sluitzijde.

### Functie

Bij onderbroken lichtstraal in het deurafdichtingsprofiel brandt de rode LED („SKS“) op de printplaat "ongevalbeveiliging".

Bij ononderbroken lichtstraal in het deurafsluitprofiel dooft de rode LED.

Bij gesloten stroomkring brandt de gele LED („RSK“) op de printplaat "ongevalbeveiliging".

Bij geopende stroomkring dooft de gele LED („RSK“).

### Opmerking:

Om de aandrijvingsbesturing samen met de ongevalbeveiliging te bedienen, kiest U de instelling volgens de bedieningshandleiding van de betreffende aandrijving.



**Belangrijke veiligheidsrichtlijnen:**

**De ongevalbeveiliging mag in geen geval overbrugd worden.  
De goede werking moet maan-**

**delijks gecontroleerd worden.  
Bij onderbroken lichstraal in het deurafdichtingsprofiel moet de deur stoppen en wordt de veiligheidsterugloop geactiveerd.**



**Belangrijke veiligheidsrichtlijnen:**

**Het loopdeurcontact mag in geen geval overbrugd worden.**

**De goede werking moet maandelijks gecontroleerd worden.  
Bij geopende loopdeur mag de aandrijving niet functioneren.**

### Afbeelding 1a

Montage van de sluitkantbeveiliging op de kanteldeur.

### Afbeelding 2a

Bedrading van de ongevalbeveiliging **zonder** loopdeurcontact.

---

### Loopdeurcontact (optioneel)

### Algemeen

Het loopdeurcontact stopt de aandrijving elektrisch bij het openen van de loopdeur.

### Functie

De aan de loopdeur gemonteerde magneet sluit het loopdeurcontact.

Bij gesloten deur is de stroomkring gesloten en de gele LED („RSK“) begint te branden.

Wordt de deur geopend, dan onderbreekt het contact de stroomkring en de gele LED („RSK“) dooft.

### Afbeelding 1b

Montage van het loopdeurcontact op de kanteldeur.

### Afbeelding 1.2b

Aansluiting van het loopdeurcontact **met** ongevalbeveiliging.

### Afbeelding 2b

Bedrading van het loopdeurcontact **met** ongevalbeveiliging.

## Costola di sicurezza

### Informazioni generali

La costola di sicurezza è una ulteriore protezione da punti di schiacciamento e taglio sul bordo di chiusura.

### Funzionamento

Se il raggio luminoso nel profilato inferiore viene interrotto, si accenderà il LED rosso („SKS“) sulla scheda "Costola di sicurezza".

In caso di raggio di luce non interrotto nel profilo a pavimento della porta il LED rosso si spegne. Con catena di sicurezza chiusa il LED giallo („RSK“) sulla scheda "Costola di sicurezza" si illumina.

In caso di circuito d'arresto aperto il LED giallo („RSK“) si spegne.

#### Avvertenza:

Per far funzionare il comando della motorizzazione insieme alla costola di sicurezza, effettuare la regolazione seguendo le istruzioni per l'uso della relativa motorizzazione.



**Importanti avvertenze per la sicurezza:**  
**La costola di sicurezza non deve in nessun caso essere cavallottata. Controllare ogni mese il**

**suo perfetto funzionamento. Se il raggio luminoso nel profilato inferiore viene interrotto, la porta deve arrestarsi e poi eseguire una risalita di sicurezza.**



**Importanti avvertenze per la sicurezza**

**Il contatto porta pedonale inserita non deve in nessun caso essere cavallottato. Controllare ogni mese il suo perfetto funzionamento. A porta pedonale inserita aperta, la motorizzazione non deve farsi manovrare.**

**Fig. 1a**

Montaggio della costola di sicurezza sulla porta a bilico.

**Fig. 2a**

Cablaggio della costola di sicurezza **senza** contatto porta pedonale inserita.

**Fig. 1b**

Montaggio del contatto porta pedonale inserita sulla porta a bilico.

**Fig. 1.2b**

Allacciamento del contatto **con** costola di sicurezza.

**Fig. 2b**

Cablaggio del contatto **con** costola di sicurezza.

### Contatto porta pedonale inserita (optional)

#### Informazioni generali

Il contatto porta pedonale inserita arresta la motorizzazione appena si apre la porta pedonale inserita.

#### Funzionamento

Il magnete installato sulla porta pedonale inserita chiude il contatto porta pedonale inserita. In caso di porta chiusa il circuito d'arresto è chiuso e il LED giallo („RSK“) si accende. Se si apre la porta, il contatto interrompe il circuito d'arresto e il LED giallo („RSK“) si spegne.

## Protección contra accidentes

### General

La protección contra accidentes sirve como protección adicional de puntos de aplastamiento y cizallamiento en el canto de cierre.

### Funcionamiento

Si el campo de la fotocélula es interrumpido por un obstáculo, se enciende el LED rojo („SKS“) en la pletina “Protección contra accidentes”.

Con el largo del camino óptico libre en el perfil de remate de puerta el LED rojo se apaga.

Con circuito cerrado activo se ilumina el diodo amarillo („RSK“) en la pletina “Protección contra accidentes”.

Con el circuito de intercepción abierto el LED amarillo se apaga („RSK“).

#### Nota:

Para utilizar el mando del automatismo con la protección contra accidentes, realice el ajuste según las instrucciones de servicio del automatismo en cuestión.



**Notas importantes para la seguridad:**

**No se permite bajo ningún concepto puentear la protección contra accidentes. La protec-**

**ción se tiene que comprobar mensualmente en cuanto a su estado operacional. Si el campo de la fotocélula es interrumpido por un obstáculo, la instalación de puerta se tiene que detener e iniciar la inversión de marcha de seguridad.**

**Fig. 1a**

Montaje de la protección contra accidentes en la puerta basculante.

**Fig. 2a**

Cableado de la protección contra accidentes **sin** contacto de puerta peatonal.

## Contacto de puerta peatonal (opcional)

### General

El contacto de puerta peatonal detiene el automatismo eléctricamente al abrir la puerta peatonal.

### Funcionamiento

El imán montado en la puerta peatonal cierra el contacto de puerta peatonal.

Con la puerta cerrada el circuito de intercepción está cerrado y el LED amarillo („RSK“) se ilumina.

Si se abre la puerta, se interrumpe el contacto del circuito de intercepción y el LED amarillo („RSK“) se apaga.



**Notas importantes para la seguridad:**

**No se permite bajo ningún concepto puentear el contacto de puerta peatonal. El contacto se tiene que comprobar mensualmente en cuanto a su estado operacional. Con la puerta peatonal abierta no debe ser posible mover el automatismo.**

**Fig. 1b**

Montaje del contacto para puerta peatonal incorporada en la puerta basculante.

**Fig. 1.2b**

Conexión del contacto de puerta peatonal **con** protección contra accidentes.

**Fig. 2b**

Cableado del contacto de puerta peatonal **con** protección contra accidentes.

## Säkerhetslist

### Övergripande information

Säkerhetslistan erbjuder ett extra skydd mot klärmskador mellan portens nederkant och föremål som befinner sig inom portens rörelseområde.

### Funktion

När fotocellstrålen i bottenprofilen påverkas, tänds den röda „SKS“ lysdioden på kretskortet för säkerhetslistan. Om säkerhetsfotocellen i bottenprofilen på vippporten är opåverkad slocknar den röda lysdioden LED.

Om kretsen är sluten lyser den gula lysdioden märkt („RSK“) på kretskortet för säkerhetslistan. Om säkerhetskretsen är öppen slocknar den gula lysdioden LED („RSK“).

#### Observera:

För att manövrera öppnare med ansluten säkerhetslist, utför justeringar enligt Instruktionsboken för respektive öppnare.



#### Viktig säkerhetsinformation:

**På inga villkor får anslutningen för säkerhetslistan byglas. Den**

**måste testas en gång per månad för att kontrollera funktionen. När fotocellstrålen i bottenlisten är bruten, måste porten stoppas och reversera.**

#### Bild 1

Montera säkerhetslistan på vippporten.

#### Bild 2a

Inkoppling av säkerhetslist **utan** gångdörrskontakt.

#### Gångdörrskontakt (tillbehör)

### Övergripande information

Gångdörrskontakten stoppar garageportsöppnaren vid öppning av gångdörren.

### Funktion

Magneten på gångdörren sluter gångdörrskontakten.

När gångdörren är stängd, är säkerhetskretsen sluten och den gula lysdioden LED („RSK“) tänds. När gångdörren öppnas, bryter kontakten säkerhetskretsen och den gula lysdioden LED („RSK“) släcks.



#### Viktig säkerhets information:

**På inga villkor får gångdörrskontakten byglas. Den måste testas en gång per månad för att kontrollera funktionen. När gångdörren är öppen, får öppnaren under inga villkor kunna köras.**

#### Bild 1b

Montera gångdörrskontakten på vippporten.

#### Bild 1.2b

Anslutning av gångdörrskontakt **med** säkerhetslist.

#### Bild 2b

Inkoppling av gångdörrskontakt **med** säkerhetslist.

## Zabezpieczenie krawędzi zamykających

### Informacje ogólne

Zabezpieczenie krawędzi zamykających eliminuje niebezpieczeństwo zgnieceń na krawędzi zamykającej bramy.

### Działanie

Po przerwaniu promienia świetlnego wewnątrz profilu umieszczonego na dolnej krawędzi bramy na układzie elektronicznym zabezpieczenia krawędzi zamykających zapala się czerwona dioda („SKS“).

Promień świetlny nie napotyka na przeszkodę w profilu zamykającym bramy - gaśnie czerwona dioda.

Przy zamkniętym obwodzie za pała się żółta dioda („RSK“) na układzie elektronicznym zabezpieczenia krawędzi zamykających.

Przy otwartym obwodzie stopu gaśnie żółta dioda („RSK“).

### Wskazówka:

Aby korzystać ze sterowania napędu w połączeniu z zabezpieczeniem krawędzi zamykających należy dokonać regulacji zgodnie z instrukcją obsługi danego napędu.



### Ważne informacje dotyczące bezpieczeństwa:

**Zabezpieczenie krawędzi zamykających nie może zostać w żadnym wypadku zmostkowane. Raz w miesiącu należy sprawdzać poprawność jego działania. Po przerwaniu promienia świetlnego wewnątrz profilu umieszczonego na dolnej krawędzi bramy musi się ona najpierw zatrzymać, a następnie cofnąć.**

#### Rys. 1a

Montaż zabezpieczenia krawędzi zamykających do bramy uchylnej.

#### Rys. 2a

Okablowanie zabezpieczenia krawędzi zamykających **bez** zestyku furtki.

### Zestyk furtki zintegrowanej z brama

(opcjonalnie)

### Informacje ogólne

Zestyk furtki zintegrowanej z bramą uruchamia napęd podczas otwierania furtki.

### Działanie

Przymocowany do furtki magnes zamyka zestyk.

Przy zamkniętych drzwiach obwód stopu jest zamknięty. Zapala się żółta dioda („RSK“).

Przy otwartych drzwiach kontakt przerywa obwód, gaśnie żółta dioda („RSK“).



### Ważne informacje dotyczące bezpieczeństwa:

**Zestyk furtki nie może zostać w żadnym wypadku zmostkowany. Raz w miesiącu należy sprawdzać poprawność jego działania. Przy otwartej furtce uruchomienie napędu musi być niemożliwe.**

#### Rys. 1

Montaż kontaktu drzwi przejściowych do bramy uchylnej.

#### Rys. 1.3b

Podłączenie zestyku z zabezpieczeniem krawędzi zamykających.

#### Rys. 4

Okablowanie zestyku z zabezpieczeniem krawędzi zamykających.

## Beépítési utasítás-SKS

### Általános

Az élvédelem egy kiegészítő biztosítás a kapu zárásakor beszorulás és „nyírás” ellen.

### Működés

A gumi záróprofilban a fény útja ha megszakad, az **SKS** panel piros LED-je kialszik.

Ha a záróprofilban az optoszenzorok látják egymást, a piros LED nem világít.

Zárt nyugalmi áramkör esetén világít az élvédelmi panel sárga LED-je („**RSK**”).

Ha a nyugalmi áramkör szakadt, akkor a sárga LED nem világít („**RSK**”).

### Figyelem:

Amennyiben a hajtást élvédelemmel egészítjük ki, a hajtás beépítési utasításában szereplő beállításokat el kell végezni.



### Fontos biztonsági utalások:

**Az élvédelmet nem szabad rövidzárral helyettesíteni. Az érzékelőt havonta ellenőrizni kell. Ha a gumi záróprofilban a fény útja ha megszakadt, a hajtást le kell állítani, és biztonsági visszautat kell végrehajtatni.**



### Fontos biztonsági utalások:

**Az átjáró ajtó érzékelőt nem szabad rövidzárral helyettesíteni. Az érzékelőt havonta ellenőrizni kell. Nyitott ajtónál a hajtást tilos működtetni.**

### 1a ábra

Az élvédelem felszerelése a billenő kapura.

### 2a ábra

Élvédelem bekötése személybejáró nélkül.

## Személybejáró érzékelő (külön rendelhető)

### Általános

A személybejáró érzékelő elektromosan blokkolja a hajtást az ajtó nyílásakor.

### Működés

Az ajtóra szerelt mágnes zárja a személybejáró érzékelőt.

Zárt ajtónál a nyugalmi áramkör zárt, a sárga LED („**RSK**”) világít. Amikor az ajtót kinyitják, a nyugalmi áramkör megszakad, és a sárga LED nem világít.

### 1b ábra

Az átjáróajtó - érzékelő felszerelése a billenő kapura.

### 1.2b ábra

Személybejáró érzékelő összekötése élvédelemmel **felszerelt** kapuknál.

### 2b ábra

Személybejáró érzékelő bekötése élvédelemmel **felszerelt** kapuknál.

## Zabezpečení dorazové bramy

### Obecné

Zabezpečení dorazové hrany slouží k dalšímu zabezpečení proti přimáčknutí dorazovou hranou vrat.

### Funkce

Je-li přerušena světelná cesta v uzavíracím profilu vrat, svítí červená LED-dioda („SKS“) na tištěném obvodu „Zabezpečení dorazové hrany“.

Při volné dráze světelného paprsku v uzavíracím profilu vrat zhasne červená dioda LED. Při uzavřeném okruhu svítí žlutá LED-dioda („RSK“) na kartě „Zabezpečení dorazové hrany“.

Při otevřeném obvodu pro zastavení zhasne žlutá dioda LED („RSK“).

### Doporučení:

Aby bylo možno používat řízení pohonu se zabezpečením dorazové hrany, je třeba provést nastavení dle návodu k obsluze pohonu.



**Důležitá bezpečnostní doporučení:**  
**Zabezpečení dorazové hrany nesmí být v žádném případě**

**přemostěno. Funkčnost je třeba jednou měsíčně přezkoušet. V případě přerušení světelné cesty v uzavíracím profilu vrat musí vratový systém zastavit a zahájit zpětný bezpečnostní chod.**



**Důležitá bezpečnostní doporučení:**

**Kontakt vložených dveří nesmí být v žádném případě přemostěn. Funkčnost je třeba jednou měsíčně přezkoušet. Jsou-li dveře otevřeny, není možno motor uvést do provozu.**

### Obr. 1a

Montáž zabezpečení uzavírací hrany na sklopných vratech.

### Obr. 2a

Kabeláž zabezpečení dorazové hrany bez kontaktu průchozích dveří.

### Kontakt průchozích dveří (volitelně)

### Obecně

Kontakt průchozích dveří zastaví elektricky motor v případě otevření vložených dveří.

### Funkce

Magnet připevněný na průchozích dveřích uzavírá kontakt těchto dveří.

Při zavřených dveřích je obvod pro zastavení zavřený a žlutá dioda LED („RSK“) svítí. Když se dveře otevřou, přeruší kontakt obvod pro zastavení a žlutá dioda LED („RSK“) zhasne.

### Obr. 1b

Montáž kontaktu integrovaných dveří na sklopných vratech.

### Obr. 1.2b

Připojení kontaktu průchozích dveří se zabezpečením dorazové hrany.

### Obr. 2b

Kabeláž kontaktu průchozích dveří se zabezpečením dorazové hrany.

## Предохранитель замыкающего контура

### Общие положения

Предохранитель замыкающего контура служит для обеспечения дополнительной безопасности в местах возможного защемления и других видов ранений на замыкающей кромке.

### Работа

При наличии препятствий на пути светового луча в профиле замыкания ворот загорается красный светодиод („SKS“) на плате «Предохранитель замыкающего контура».

При свободном прохождении луча света через замыкающий профиль гаснет красный сигнал LED.

При замкнутой цепи остановка загорается на плате «Предохранитель замыкающего контура» желтый сигнал LED („RSK“).

При прерывании замкнутой цепи привода гаснет желтый сигнал LED („RSK“).

### Указание:

Для эксплуатации системы управления приводом совместно с предохранителем замыкающего контура осуществите регулировку в соответствии с руководством по обслуживанию соответствующего привода.



**Важные указания по обеспечению безопасности:**  
**Ни в коем случае не разрешается переключать предохранитель замыкающего контура. Его работоспособность необходимо проверять ежемесячно. При наличии препятствия на пути светового луча в профиле замыкания ворот ворота должны останавливаться и двигаться в обратном направлении для обеспечения безопасности.**

**Рис. 1a**

Монтаж контакта замыкающего контура на среднеподвесных воротах.

**Рис. 2a**

Схема подсоединения предохранителя замыкающего контура **без** контакта калитки.

### Контакт калитки (optional)

### Общие положения

Контакт калитки электрически останавливает привод при открывании калитки.

## Работа

Магнит, смонтированный на калитке, замыкает контакт калитки. При закрытой двери прерывание замкнутой цепи привода прекращается и желтый сигнал LED („RSK“) загорается. В момент открытия двери, прерывается контакт замкнутой цепи привода и желтый сигнал LED („RSK“) гаснет.



**Важное указание по обеспечению безопасности:**  
**Ни в коем случае не разрешается переключать контакт калитки. Ежемесячно необходимо проверять его работоспособность. При открытой калитке привод не должен включаться и работать.**

**Рис. 1b**

Монтаж контакта калитки на среднеподвесных воротах.

**Рис. 1.2b**

Подключение контакта калитки с предохранителем замыкающего контура.

**Рис. 2b**

Схема подсоединения контакта калитки с предохранителем замыкающего контура.

## Lukkekanstikring

### Generelt

Lukkekanstikringen er en ekstra sikkerhet mot klemm- og skjærepunkter på lukkekansten.

### Funksjon

Når lysstrålen blir avbrudt i portkanstikringen lyser rød LED („**SKS**“) på kortet "Lukkekanstikring". Med fri lysstrekning i portåpningprofilen slukker den røde LEDen. Hvis strømkretsen er sluttet, vil gul LED på printkortet til klemsikringslist merket („**RSK**“) lyse. Med åpnede holdere slukker den gule LEDen („**RSK**“).

### Henvisning:

For å kunne drive portåpnerstyringen med lukkekanstikringen, foretar du innstillingen ifølge betjeningsveiledningen for de forskjellige portåpnerne.



**Viktige sikkerhetshenvisninger:**

**Det er viktig at lukkekanstikringen ikke er overkoblet. Det skal hver måned kontrolleres**

**om dette funksjonerer riktig. Ved avbrudt lysstråle i portkanstikringen må portanlegget stoppes og sikkerhetstilbakekjøringen innledes.**



**Viktige sikkerhetshenvisninger:**

**Det er viktig at kontakten for gangdøren ikke er overkoblet. Det skal hver måned kontrolleres om dette funksjonerer riktig. Ved åpen gangdør skal portåpneren ikke bevege seg.**

### Bilde 1a

Montering av lukkekanstikring på svingporten.

### Bilde 2a

Kabling av lukkekanstikring uten kontakt for gangdør.

### Kontakt for gangdør (ekstrautstyr)

### Generelt

Kontakten for gangdøren stopper portåpneren struck out når gangdøren åpnes.

### Funksjon

Magneten som er montert på gangdøren, lukker kontakten for gangdøren.

Når døren er lukket er holderkretsen lukket og den gule LEDen („**RSK**“) lyser.

Når døren åpnes, avbryter kontakten holderkretsen og den gule LEDen („**RSK**“) slukker.

### Bilde 1b

Montering av gangdørkontakt på svingporten.

### Bilde 1.2b

Tilkobling av kontakt for gangdør med lukkekanstikring.

### Bilde 2b

Kabling av kontakt for gangdør med lukkekanstikring.

## Kantsikring

### Generelt

Kantsikringen på bundsektionen er en yderligere sikkerhed mod klemning.

### Funktion

Brydes lysstrålen i bundgummiprofilet, lyser den en røde diode („SKS“) på knappen "Kantsikring". Når lysvejen i bundtætningsprofilen er fri, slukker den røde LED. Ved lukket holdekreds lyser den gule lysdiode („RSK“) på kantsikringens printplade. Når holdekredsen er åben, slukker den gule LED („RSK“).

#### Bemærk:

For at kunne anvende el-betjeningen med kantsikring, indstilles denne iht. brugervejledningen for det pågældende el-maskineri.



#### Vigtige sikkerhedsanvisninger:

**Kantsikringen må under ingen omstændigheder kortsluttes. Den kontrolleres hver måned mht. funktionsdygtighed.**

**Brydes lysstrålen i bundgummiprofilet, skal portanlægget stoppe og sætte sikkerhedsreverseringen i gang.**

#### Fig. 1a

Montage af kantsikringen på vippeporten.

#### Fig. 2a

Ledningsføring af kantsikring **uden** gangdørskontakt.

#### Gangdørskontakt (ekstraudstyr)

### Generelt

Gangdørskontakten standser el-maskineriet elektrisk når gangdøren åbnes.

### Funktion

Magneten, der er monteret på gangdøren, slutter gangdørskontakten. Når døren er lukket, er holdekredsen lukket, og den gule LED („RSK“) lyser. Når døren åbnes, afbryder kontakten holdekredsen og den gule LED („RSK“) slukker.



#### Vigtige sikkerhedsanvisninger:

**Gangdørskontakten må und er ingen omstændigheder kortsluttes.**

**Den kontrolleres hver måned mht. funktionsdygtighed. Ved åben gangdør må drevet ikke kunne aktiveres.**

#### Fig. 1b

Montage af kontakten til gangdøren på vippeporten.

#### Fig. 1.2b

Tilslutning af gangdørskontakt **med** kantsikring.

#### Fig. 2b

Ledningsføring fra gangdørskontakt **med** kantsikring.

### Protecção de cantos

#### Generalidades

A protecção de cantos serve para a protecção suplementar de locais contra o corte e o esmagamento.

#### Função

Quando a barreira de luz, no perfil de fecho do portão, estiver interrompida, o led vermelho („SKS“) na platina "protecção de cantos" iluminar-se-á.

Quando o trajecto luminoso se encontrar livre no perfil de remate do portão, o LED vermelho iluminar-se-á.

O LED amarelo („RSK“) na platina "protecção de cantos" iluminar-se-á quando o circuito de paragem estiver fechado.

Quando o circuito de intercepção se encontrar aberto, o LED amarelo („RSK“) iluminar-se-á.

#### Nota:

Para poder manobrar o comando da motorização, proceda ao ajuste, de acordo com as instruções de funcionamento de cada motorização.



#### Instruções de segurança importantes:

**A protecção de cantos nunca poderá ser curto-circuitada. Terá de ser verificada mensalmente quanto à capacidade de funcionamento. Quando a barreira de luz, no perfil de fecho do portão, estiver interrompida, o dispositivo do portão terá de parar e accionar o retorno de segurança.**

#### Ilustração 1a

Montagem do dispositivo de fecho no portão basculante.

#### Ilustração 2a

Cablagem da protecção de cantos **sem** contacto de porta integrada.

---

#### Contacto de porta integrada (opcional)

#### Generalidades

O contacto de porta integrada faz parar automaticamente a motorização aquando da abertura da porta integrada.

#### Função

O magneto montado na porta integrada fecha o contacto de porta integrada. Quando a porta se encontrar fechada, o circuito de intercepção está fechado e o LED amarelo („RSK“) iluminar-se-á. Se a porta for aberta, o contacto interrompe o circuito de intercepção e o LED amarelo („RSK“) iluminar-se-á.



#### Instruções de segurança importantes:

**O contacto de porta integrada nunca poderá ser curto-circuitado. Terá de ser verificado mensalmente quanto à capacidade de funcionamento. Quando a porta integrada estiver aberta, a motorização não se poderá activar.**

#### Ilustração 1b

Montagem do contacto de porta integrada no portão basculante.

#### Ilustração 1.2b

Ligação do contacto de porta integrada **com** protecção de cantos.

#### Ilustração 2b

Novo - Cablagem do contacto de porta integrada **com** protecção de cantos.

## Sistem de protecție al cantului de bază

### Generalități

Sistemul de protecție al cantului de bază are rol de protecție suplimentară a zonelor de prindere și forfecare ale muchiei de închidere.

### Funcționare

În cazul întreruperii razei luminoase a fotocelulei în profilul inferior de închidere al ușii se aprinde LED-ul roșu („SKS“).

În cazul întreruperii razei luminoase a fotocelulei în profilul inferior de închidere al ușii se stinge LED-ul roșu.

În cazul închiderii circuitului de curent static se aprinde LED-ul galben („RSK“).

În cazul deschiderii circuitului de curent static se stinge LED-ul galben („RSK“).

### Recomandare:

Pentru a exploata comanda de acționare a sistemului de protecție al cantului de bază efectuați reglaje conform instrucțiunilor de operare ale respectivului mecanism de acționare.



**Indicație importantă de siguranță:**  
Sistemul de protecție al cantului de bază nu poate fi șuntat. El

trebuie verificat lunar în ceea ce privește funcționarea. În cazul întreruperii razei luminoase a fotocelulei în profilul inferior de închidere al ușii instalația trebuie să se oprească și să se declanșeze cursa de retur de siguranță.

### Figura 1a

Montarea SKS la ușa basculantă.

### Figura 2a

Cablarea siguranței sistemului de protecție al cantului de bază **fără** contact ușă pietonală.

### Contact ușă pietonală (opțional)

#### Generalități

Contactul ușii pietonale oprește electric mecanismul de acționare la deschiderea ușii pietonale.

#### Funcționare

Magnetul montat pe ușa pietonală închide contactul ușii pietonale.

Când ușa este închisă atunci circuitul de curent static este închis iar LED-ul galben

(„RSK“) se aprinde. Se deschide ușa, se întrerupe circuitul de curent static iar LED-ul galben („RSK“) se stinge.



**Indicație importantă de siguranță:**

Contactul ușii pietonale nu poate fi șuntat. El trebuie verificat lunar în ceea ce privește funcționarea.

În cazul ușii pietonale deschise mecanismul de acționare nu poate porni.

### Figura 1b

Montarea contactului de ușă pietonală la ușa basculantă.

### Figura 1.2b

Racordare contact ușă pietonală **cu** sistem de protecție al cantului de bază.

### Figura 2b

Cablarea contact ușă pietonală **cu** sistem de protecție al cantului de bază.

## Διάταξη ελέγχου φωτοκυττάρων

### Γενικά

Η διάταξη ελέγχου φωτοκυττάρων προστατεύει από παγίδευση και τραυματισμούς κατά το κλείσιμο της πόρτας.

### Λειτουργία

Όταν διακοπεί η δέσμη φωτός των φωτοκυττάρων στο τελευταίο προφίλ της πόρτας τότε ανάβει το κόκκινο LED „SKS“ στο κύκλωμα διάταξης φωτοκυττάρων στον πίνακα. Αν η διαδρομή φωτός είναι ελεύθερη στο προφίλ κλεισίματος πόρτας, σβήνει η κόκκινη λυχνία LED. Όταν το κύκλωμα είναι κλειστό, το κίτρινο LED στον πίνακα των φωτοκυττάρων με την ένδειξη („RSK“) είναι ανοικτό. Αν το κύκλωμα διακοπής είναι ανοικτό, σβήνει η κίτρινη λυχνία LED („RSK“).

**Σημείωση:** Προκειμένου να λειτουργήσει σωστά η διάταξη ελέγχου φωτοκυττάρων πρέπει οι απαιτούμενες ρυθμίσεις να πραγματοποιηθούν σύμφωνα με τις οδηγίες του εκάστοτε μηχανισμού κίνησης.



**Σημαντικές πληροφορίες:**  
**Η διάταξη ελέγχου φωτοκυττάρων δεν πρέπει σε καμία περίπτωση να γεφυρωθεί. Πρέπει να**

**ελέγχεται η λειτουργία της κάθε μήνα. Με τη διακοπή της δέσμης φωτός στο τελευταίο προφίλ της πόρτας πρέπει η πόρτα να ακινητοποιηθεί και να αναστραφεί η φορά της κίνησής της.**

### Εικόνα 1a

Συναρμολόγηση της ασφάλειας ακμών κλεισίματος στην ανατρεπόμενη πόρτα.

### Εικόνα 2a

Συνδεσμολογία διάταξης φωτοκυττάρων πόρτας χωρίς κύκλωμα διάταξης ελέγχου ενσωματωμένης πόρτας.

**Διάταξη ελέγχου ενσωματωμένης πόρτας**  
 (προαιρετικό)

### Γενικά

Το κύκλωμα διάταξης ελέγχου της ενσωματωμένης πόρτας διακόπτει τη ρευματοδότηση του μηχανισμού κίνησης της πόρτας όταν η ενσωματωμένη πόρτα ανοίγει.

### Λειτουργία

Ο μαγνήτης που είναι εγκατεστημένος στην ενσωματωμένη πόρτα κλείνει το κύκλωμα της διάταξης ελέγχου ενσωματωμένης

πόρτας. Όταν είναι κλειστή η πόρτα, είναι κλειστό και το κύκλωμα διακοπής και η κίτρινη λυχνία LED („RSK“) ανάβει. Αν ανοίξει η πόρτα, διακόπτεται η επαφή του κυκλώματος διακοπής και η κίτρινη λυχνία LED („RSK“) σβήνει.



### Σημαντικές πληροφορίες:

**Η διάταξη ελέγχου βοηθητικής πόρτας δεν πρέπει σε καμία περίπτωση να γεφυρωθεί. Πρέπει να ελέγχεται για τη σωστή λειτουργία της κάθε μήνα. Εάν η ενσωματωμένη πόρτα είναι ανοιχτή, δεν θα πρέπει να είναι εφικτή η λειτουργία του μηχανισμού κίνησης της κύριας πόρτας.**

### Εικόνα 1b

Συναρμολόγηση επαφής βοηθητικής πόρτας στην ανατρεπόμενη πόρτα.

### Εικόνα 1.2b

Σύνδεση του κυκλώματος διάταξης ελέγχου ενσωματωμένης πόρτας με διάταξη ελέγχου φωτοκυττάρων.

### Εικόνα 2b

Συνδεσμολογία του κυκλώματος διάταξης ελέγχου ενσωματωμένης πόρτας με διάταξη ελέγχου φωτοκυττάρων.

## Sulkureunan varmistus

### Yleistä

Sulkureunan varmistuksen avulla saadaan sulkureunan pusertumista aiheuttavat ja terävät kohdat turvallisemmiksi.

### Toiminta

Jos oven sulkuprofiilin valoliike keskeytyy, levyssä "sulkureunan varmistus" palaa punainen merkkivalo („SKS“).

Valon kulkiessa vapaasti oven alareunuksessa sammuu punainen LED valo.

Pysäytyspiirin ollessa suljettuna, keltainen merkkivalo („RSK“) palaa levyssä "sulkureunan varmistus".

Pitopiirin avautuessa sammuu keltainen LED („RSK“).

#### Ohje:

Jos käyttölaiteohjausta käytetään sulkureunan varmistuksen kanssa, säätö tulee tehdä kulloisenkin käyttölaitteen käyttöohjeen mukaisesti.



**Tärkeitä turvallisuusohjeita:**  
**Sulkureunan varmistusta ei saa missään tapauksessa ohittaa. Sen toimivuus on tarkistettava**

**kuukausittain. Jos oven sulkuprofiilin valoliike keskeytyy, ovilaitteisto on pysäytettävä ja tehtävä turvapalautus.**

#### Kuva 1a

Tuntoreunan asentaminen kippioveen.

#### Kuva 2a

Sulkureunan varmistuksen johdotus ilman liukuovikosketinta.

#### Liukuovikosketin (valinnainen)

### Yleistä

Liukuovikoskettimen avulla käyttölaite pysäytetään sähköisesti liukuovea avattaessa.

### Toiminta

Liukuoveen asennettu magneetti sulkee liukuovikoskettimen.

Oven ollessa kiinni pitopiiri on suljettu ja keltainen LED („RSK“) syttyy.

Kun ovi avataan, kontakti keskeyttää pitopiirin ja keltainen LED („RSK“) sammuu.



### Tärkeitä turvallisuusohjeita:

**Liukuovikosketinta ei saa missään tapauksessa ohittaa. Sen toimivuus on tarkistettava kuukausittain. Liukuoven ollessa auki käyttölaitetta ei saa siirtää.**

#### Kuva 1b

Käyntioven kontaktin asentaminen kippioveen.

#### Kuva 1.2b

Liukuovikoskettimen liitäntä sulkureunan varmistuksen **kanssa**.

#### Kuva 2b

Liukuovikoskettimen johdotus sulkureunan varmistuksen **kanssa**.

## Varovalo zaključnega roba vrat

### Splošno

Varovalo zaključnega roba vrat služi kot dodatna zaščita zaključnega roba za preprečevanje poškodb.

### Delovanje

Pri prekinjenem svetlobnem žarku v zaključnem robu vrat zasveti rdeča lučka („SKS“) na platini varovala. Pri prosti svetlobni poti med fotocelicami v spodnji gumi ugasne rdeča LED dioda.

Pri sklenjenem tokokrogu zasveti rumena lučka („RSK“) na platini varovala zaključnega roba vrat.

Pri odprtem varnostnem krogu ugasne rumena LED dioda („RSK“).

#### Navodilo:

Za krmiljenje pogona z varovalom zaključnega roba uporabite nastavitve, ki je navedena v navodilu za obratovanje posameznega pogona.



**Pomembna varnostna navodila:**

**Varovalo zaključnega roba vrat se v nobenem primeru ne sme premostiti. Mesečno je potrebno**

**preveriti njegovo delovanje. Če je svetlobni žarek v zaključnem robu vrat prekinjen, se morajo vrata ustaviti in nastopiti mora varnostni vzvratni pomik.**



**Pomembna varnostna navodila:**

**Varnostno stikalo za osebni prehod se v nobenem primeru ne sme premostiti. Mesečno je potrebno preveriti njegovo delovanje. Pri odprtih vratih za osebni prehod motorni pogon ne sme delovati.**

#### Slika 1

Montaža varovala spodnjega zaključnega roba.

#### Slika 2a

Povezava kablov varovala zaključnega roba vrat **brez** varnostnega stikala za osebni prehod.

#### Slika 1b

Montaža kontakta za osebni prehod.

#### Slika 1.2b

Priključitev varnostnega stikala za osebni prehod **z varovalom** zaključnega roba vrat.

**Varnostno stikalo vrat za osebni prehod**  
(opcijsko)

### Splošno

Pri odpiranju vrat za osebni prehod varnostno stikalo ustavi električni motorni pogon.

#### Slika 2b

Povezava kablov varnostnega stikala za osebni prehod **brez** varovala zaključnega roba vrat.

### Delovanje

Magnet, ki je vgrajen na vratih za osebni prehod, zapre varnostno stikalo. Pri zaprtih vratih gori rumena LED dioda („RSK“). Ko se vrata odprejo se prekine kontakt in ugasne rumena LED dioda („RSK“).

## Sigurnosne naprave za nadgledanje ruba zatvaranja garažnih vrata

### Opće informacije

Sigurnosna naprava za nadgledanje ruba zatvaranja (SKS) garažnih vrata pruža dodatnu sigurnosnu zaštitu od zahvaćanja i uškarenja u zoni ruba zatvaranja.

### Rad

Kad je zraka svjetlosti u donjoj gumi vrata prekinuta, svijetli crvena LED („SKS“) na kartici „sigurnosne naprave za nadgledanje ruba zatvaranja (SKS) garažnih vrata“.

Ako je put svjetlosti u donjem profilu krilno podiznih vrata slobodan, crveno svjetlo LED ne svijetli.

Ako je krug zatvoren, svijetli žuta LED na istoj kartici, označena s („RSK“).

Ako je krug zadržavanja otvoren, žuti LED („RSK“) ne svijetli.

### Napomena:

Da biste mogli upravljati kontrolama uz ugrađenu sigurnosnu napravi za nadgledanje ruba zatvaranja (SKS) garažnih vrata, izvršite podešavanja u skladu s uputama za uporabu pripadajućeg pokretača vrata.



**Važna sigurnosna informacija:**  
Ni u kojem slučaju ne smije se premostiti sigurnosnu napravi za nadgledanje ruba zatvaranja (SKS) garažnih vrata. Nju se mora jednom mjesečno testirati, kako bi se osiguralo da normalno funkcionira. Kad je zraka svjetla pri donjem rubu vrata prekinuta, sustav vrata mora prijeći u "STOP" i pokrenuti sigurnosni povratak vrata u gornji položaj.

### Slika 1a

Spajanje uređaja za zaštitu brida zatvaranja krilno podiznih vrata.

### Slika 2a

Kabliranje sigurnosne naprave za nadgledanje ruba zatvaranja (SKS) garažnih vrata bez kontakta pomoćnih, krilnih vrata.

### Kontakta prolaznih krilnih vrata (opcija)

### Opće informacije

Otvaranjem vrata, njihov kontakt električno zaustavlja pogon garažnih vrata.

### Rad kontakta vrata

Magnet ugrađen na vrata zatvara njihov kontakt. Kada je kontakt za prolazna vrata zatvoren, krug zadržavanje je zatvoren i žuta LED („RSK“) ne svijetli.



### Važna sigurnosna informacija:

Ni u kojem slučaju kontakt vrata ne smije se premostiti. Njega se mora jednom mjesečno testirati, kako bi se osiguralo da normalno funkcionira. Kad su vrata otvorena, pogon vrata ne smije raditi.

### Slika 1b

Spajanje kontakta za prolazna vrata kod krilno podiznih vrata.

### Slika 1.2b

Priključivanje kontakta vrata uz sigurnosnu napravi za nadgledanje ruba garažnih vrata.

### Slika 2b

Kabliranje kontakta vrata uz sigurnosnu napravi za nadgledanje ruba garažnih vrata.

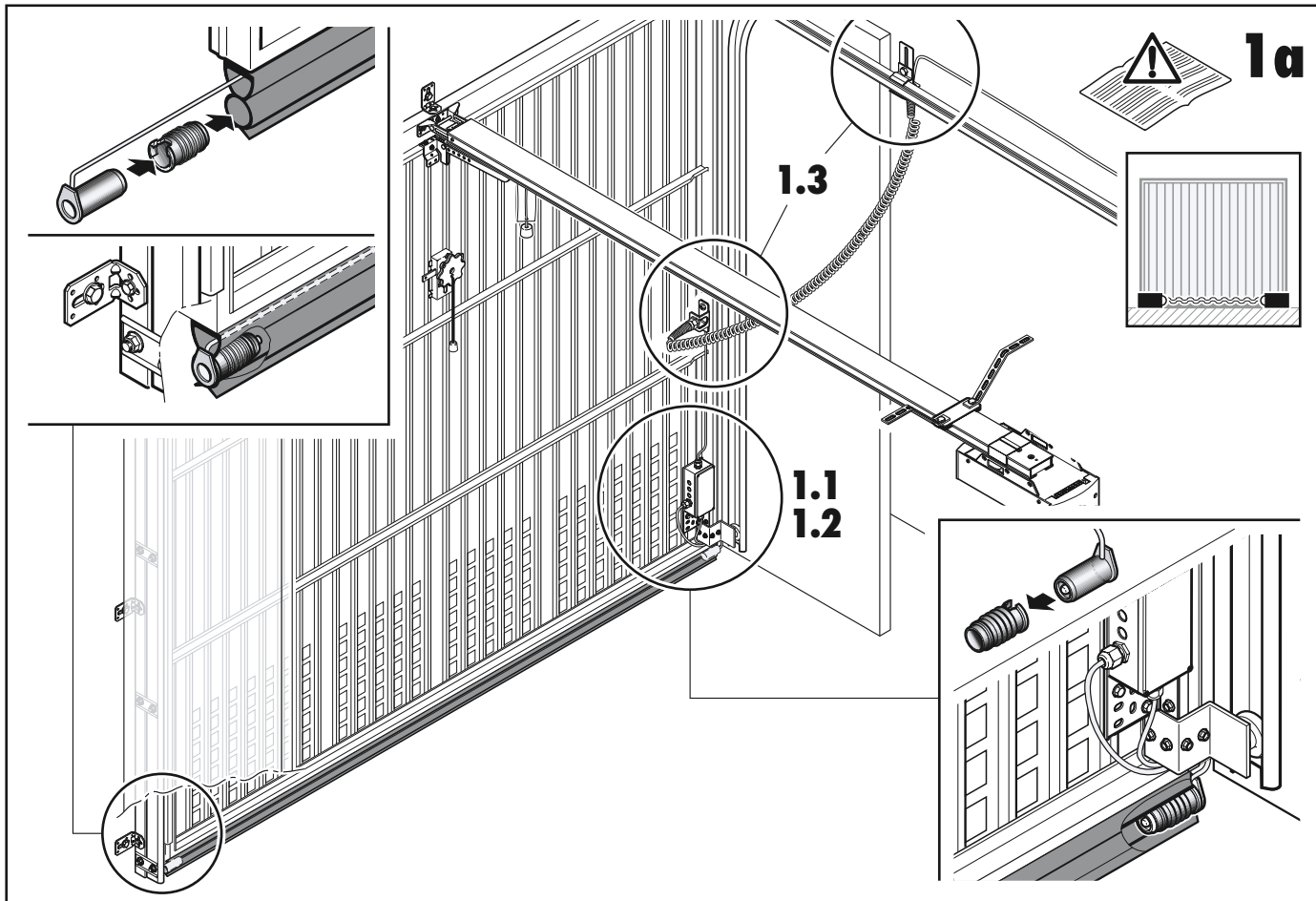

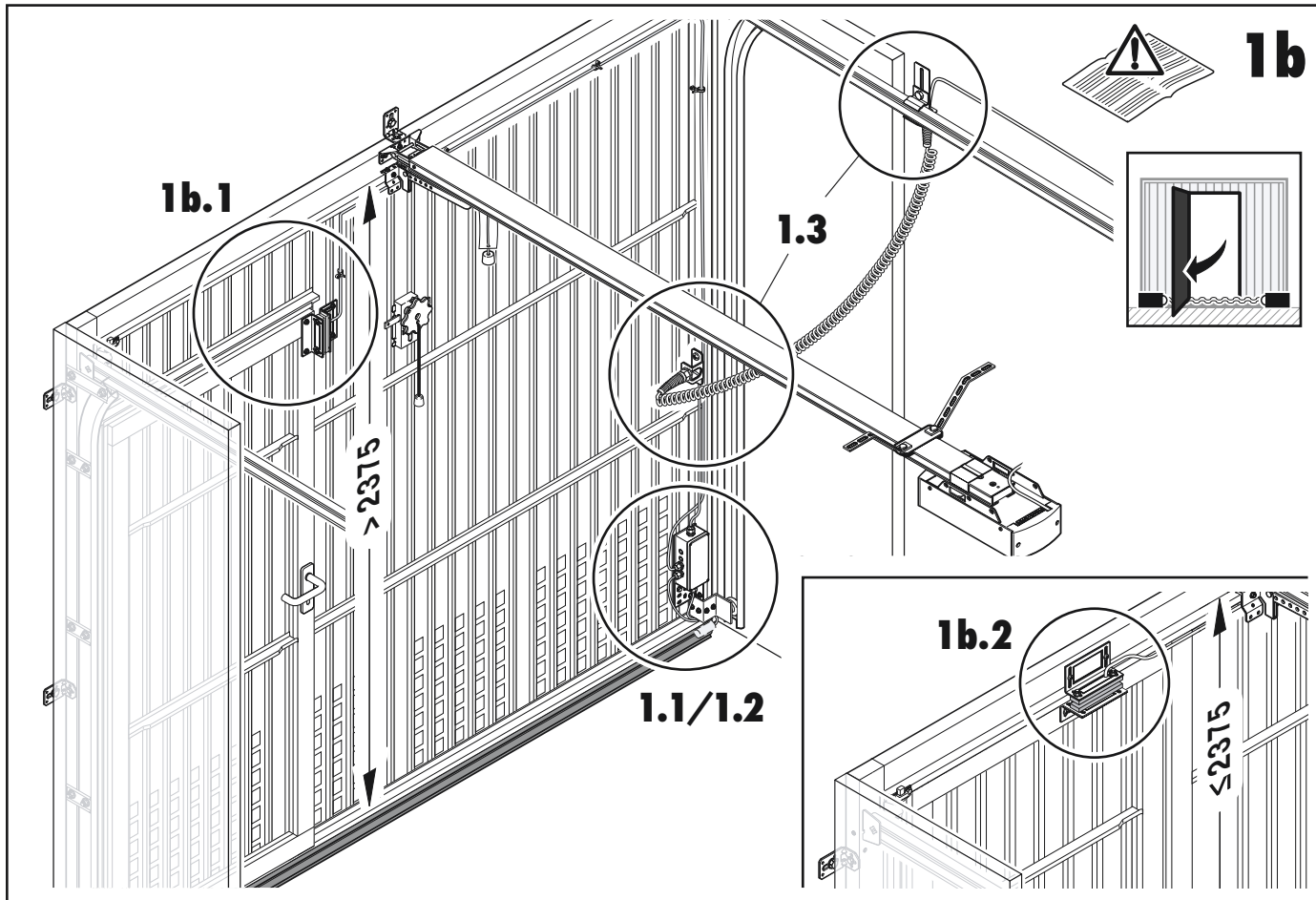

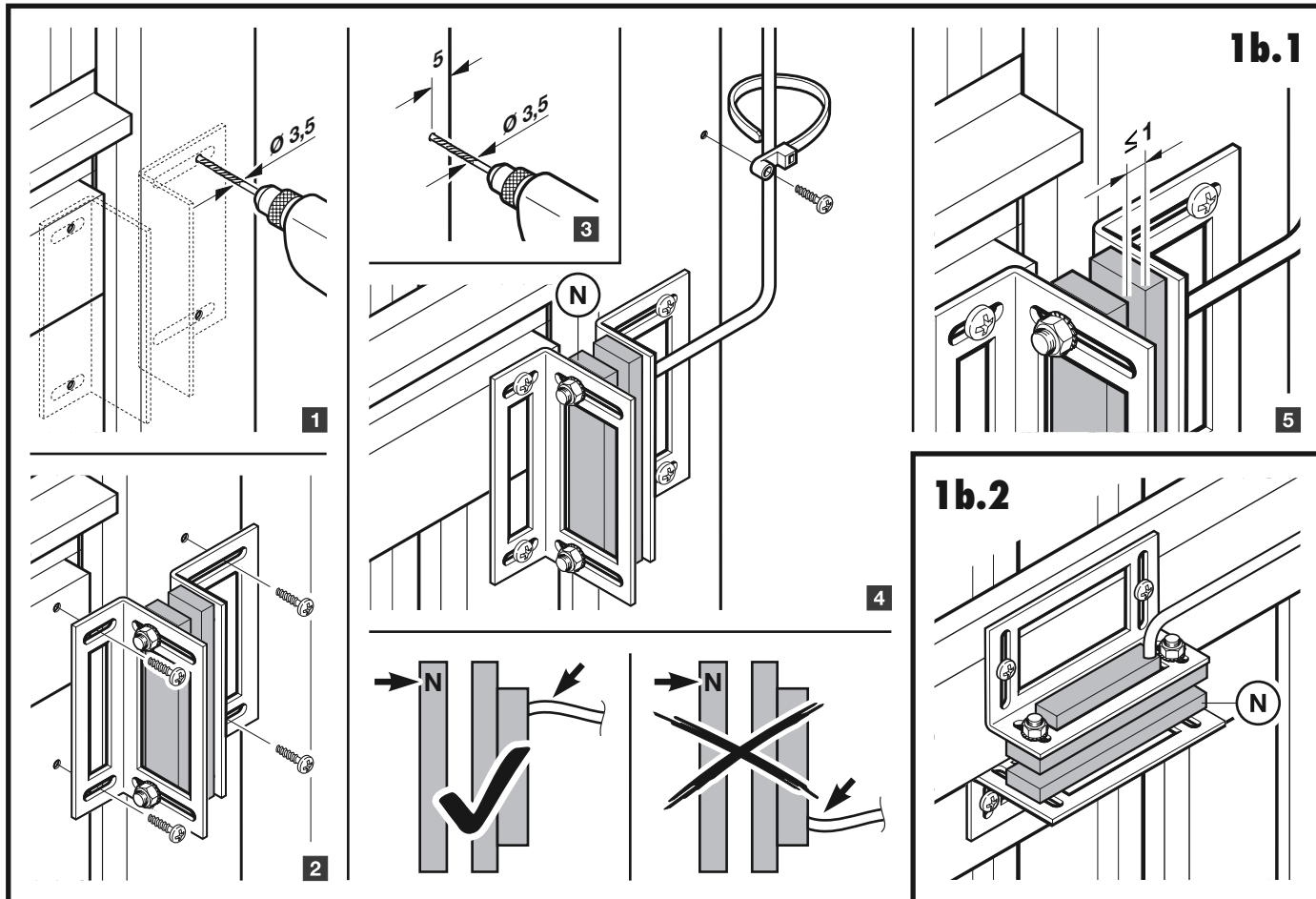

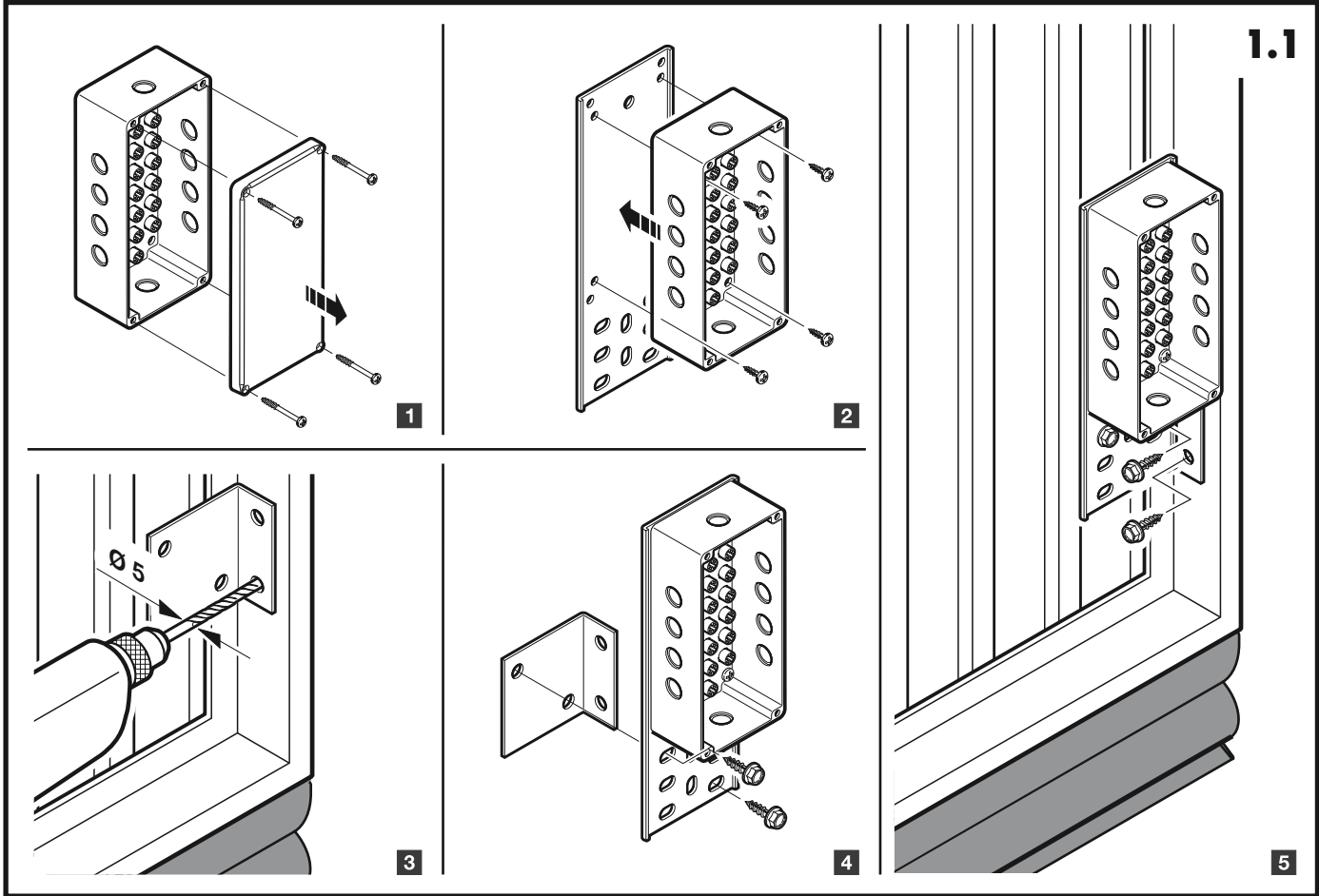

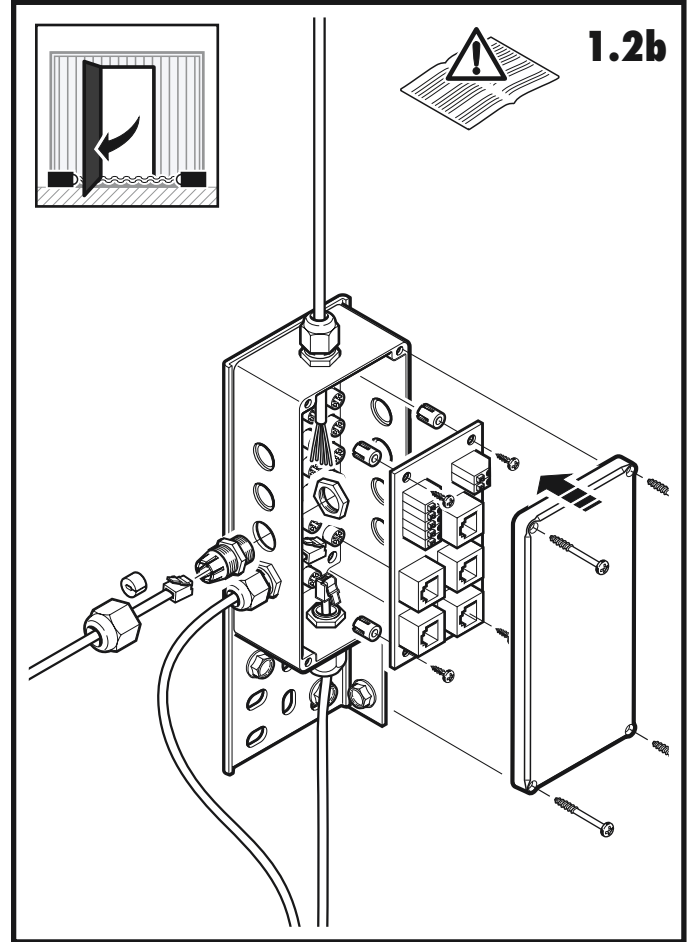
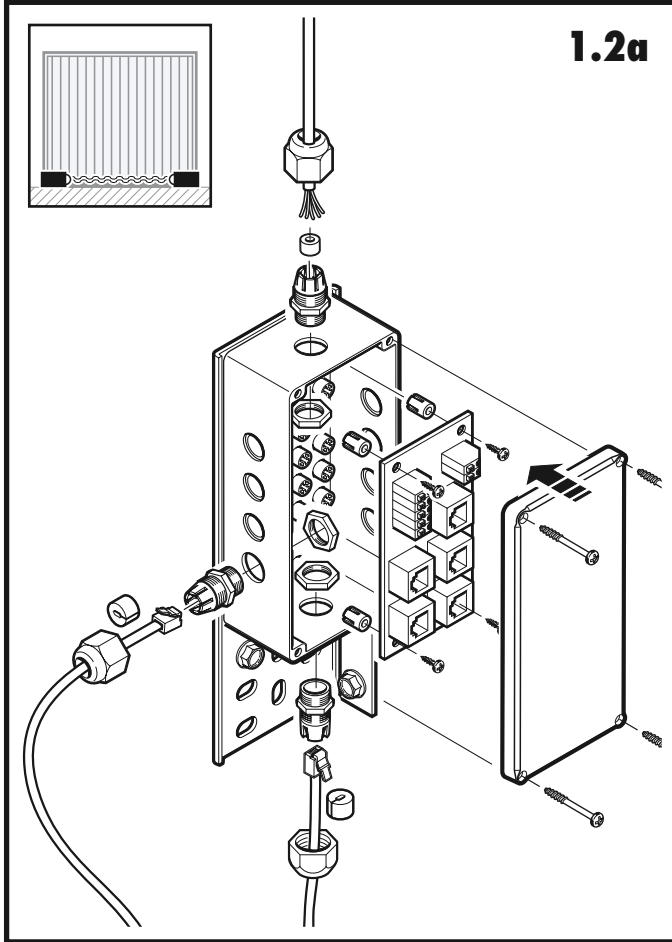

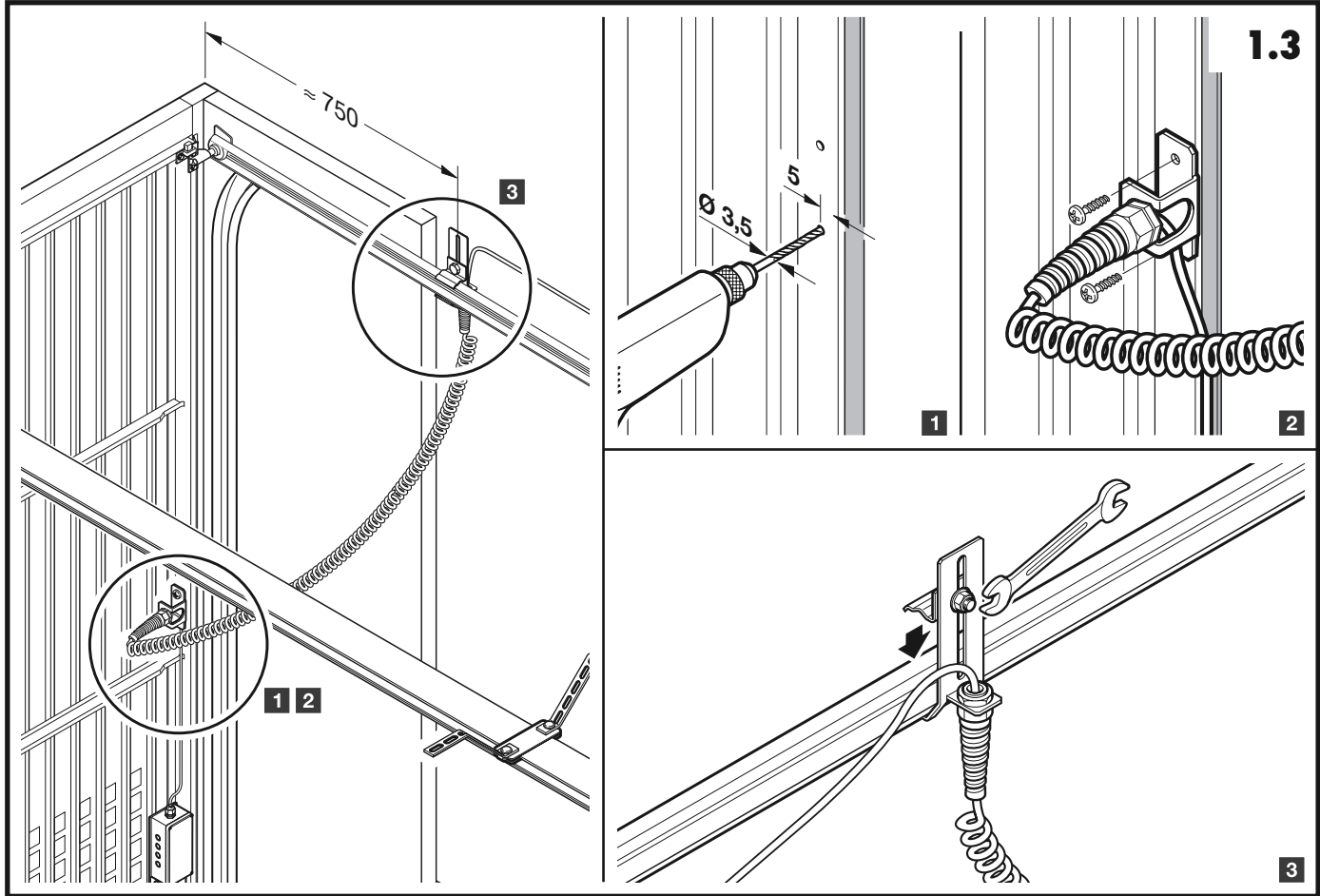

# 2a

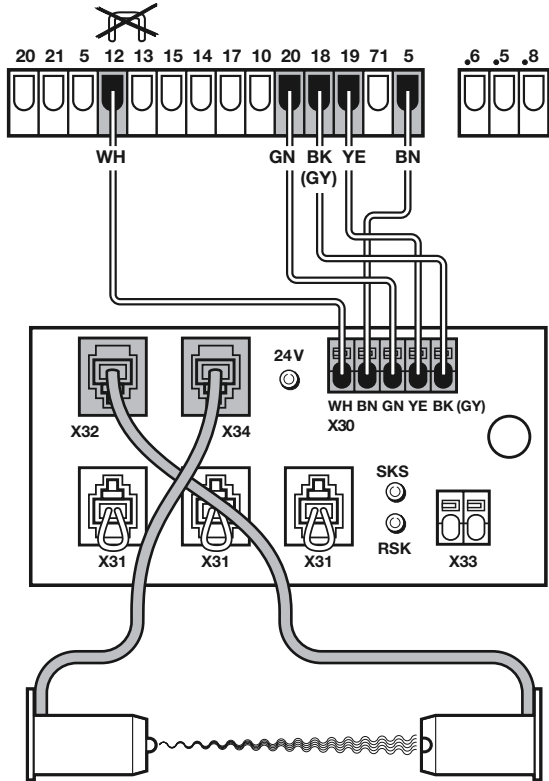

# 2b

